

Datenblatt

Rauchmelder SD10 Longlife



Formschöner und montagefreundlicher photoelektrischer Rauchmelder
 Geprüft nach der europäischen Norm DIN EN 14604.
 Energieversorgung durch fest eingebaute Longlife Batterie 3V Lithium 1400mAh.
 Prüfkopf einfach zu erreichen - auch mit dem Besenstiel!

Montageart: Anbau Decke
 Prüfzeichen: CE, EN 14604:2005+AC:2008, VdS
 Farbe: weiß
 Material: Kunststoff

Art.Nr. 5420.00005.0196
 Art.Nr. 5420.00005.0195

Einzelverpackung
Baupack

Technische Daten

Batterietyp: Longlife-Batterie 3V Lithium 1400mAh
 fest eingebaut - Lebensdauer bis 10 Jahre
 Schallpegel Warnton: >85 dB(A) in 3 Metern
 Alarmempfindlichkeit: 0,123 - 0,170 dB/m
 Akustischer Warnton: Ja
 Optische Funktionsanzeige: Ja
 Prüftaste: Ja
 Erfassungsbereich: bis zu 40m² bei einer Montagehöhe bis zu 6m
 Detektionsverfahren: optisch
 Gehäuse: Kunststoff
 Gehäusefarbe: weiss
 Verschlussart: Bajonett
 Temperaturbereich: 0°C bis +40°C
 Betriebsfeuchtigkeit: < 93%

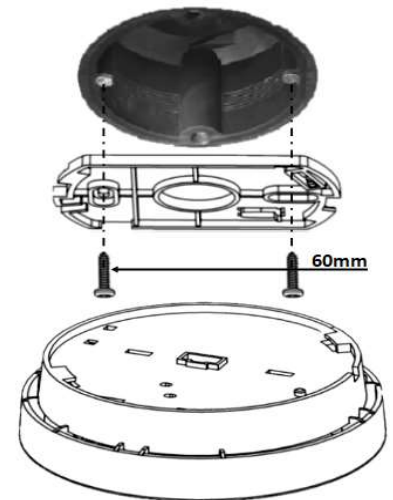

Geeignet zur Montage auf Standard UP-Dosen
 Lochabstand 60mm

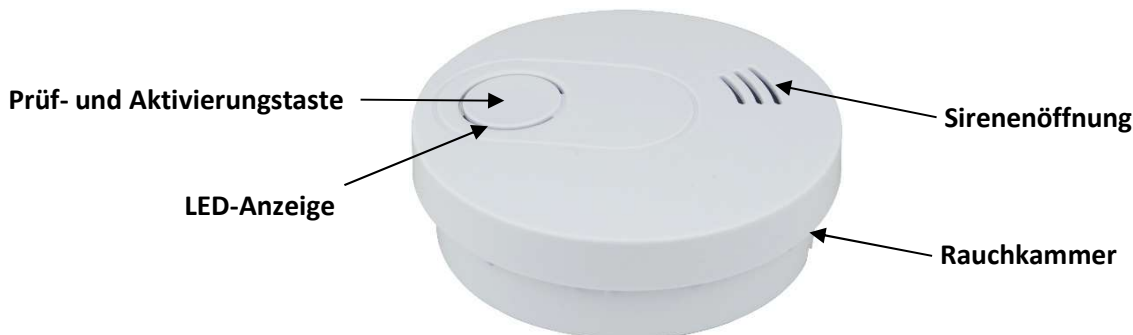

Die Verwendung der beige packten Staubschutzhaube während der Bauphase wird empfohlen!

Zubehör optional

Magnetpad Art.Nr. 5420.99001.0099

Abmessungen:

Øxh 100 x 34 mm

