

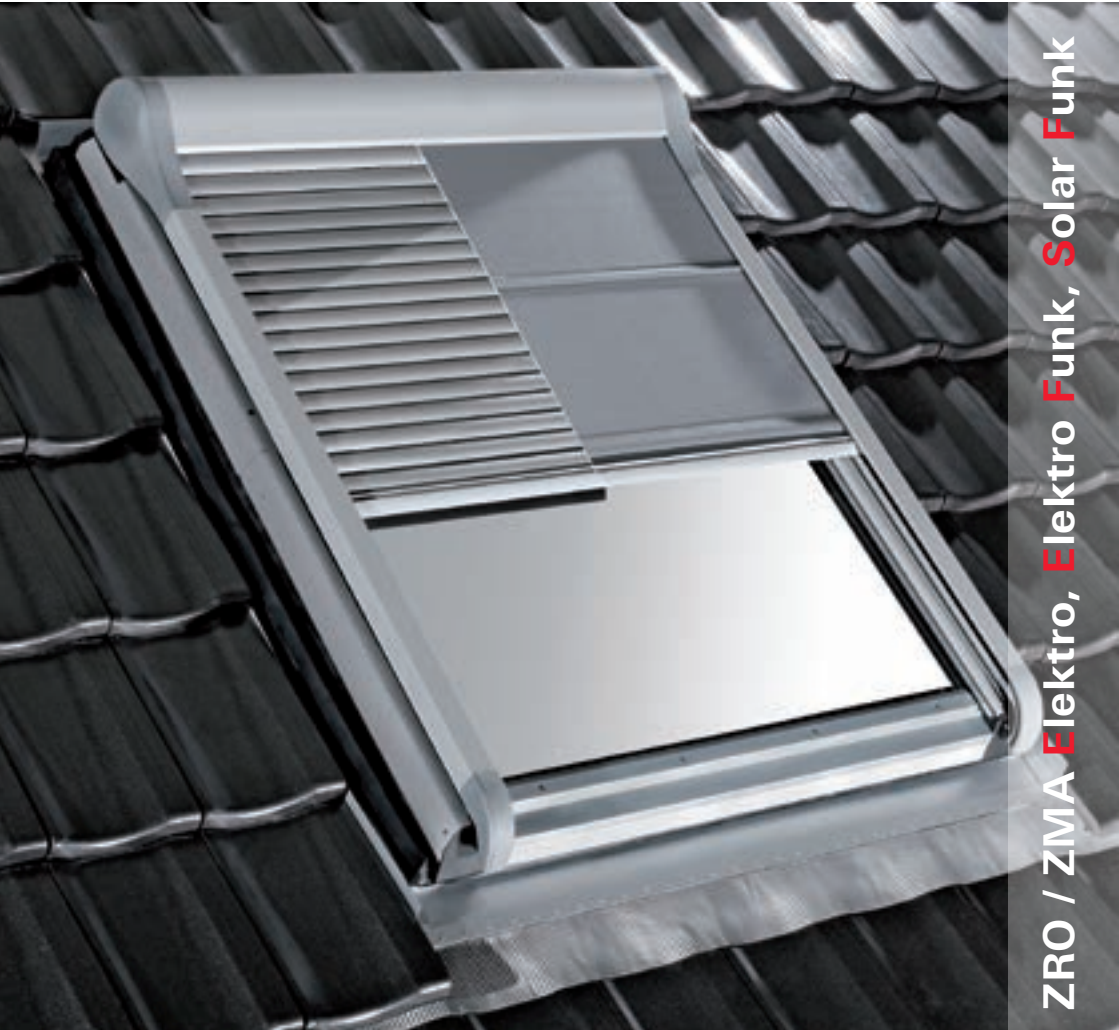

Bedienungsanleitung

User manual



ZRO / ZMA Elektro, Elektro Funk, Solar Funk



D	Thema	Seite
	Achtung	10 - 11
	Bedienung Rollladen / Markise (ZRO / ZMA)	12 - 13
	Wartung und Pflege	14 - 25
	Fehlerbehebung	26 - 45

F	Thème	Page
	Attention	10 - 11
	Commande de volet roulant / marquise (ZRO / ZMA)	12 - 13
	Maintenance et entretien	14 - 25
	Elimination des défauts	26 - 45

GB	Topic	Page
	Attention	10 - 11
	Operating roller shutter/blind (ZRO/ZMA)	12 - 13
	Maintenance and care	14 - 25
	Fault rectification	26 - 45

NL	Thema	Pagina
	Let op	10 - 11
	Bediening rolluik / markies (ZRO / ZMA)	12 - 13
	Onderhoud	14 - 25
	Probleemoplossing	26 - 45

E	Tema	Página
	Atención	10 - 11
	Manejo Persiana arrollable / Toldo (ZRO / ZMA)	12 - 13
	Mantenimiento y conservación	14 - 25
	Eliminación de errores	26 - 45



P	Tema	Página
	Atenção	10 - 11
	Operação de persiana/toldo (ZRO/ZMA)	12 - 13
	Manutenção e conservação	14 - 25
	Reparação de falhas	26 - 45

PL	Temat	Strona
	Uwaga	10 - 11
	Obsługa rolet / markiz (ZRO / ZMA)	12 - 13
	Konserwacja i pielęgnacja	14 - 25
	Usuwanie usterek	26 - 45

RUS	Тема	Страница
UA	Внимание	10 - 11
	Управление рольставнями / маркизетом (ZRO / ZMA)	12 - 13
	Обслуживание и уход	14 - 25
	Устранение неисправностей	26 - 45

EST	Teema	Page
	Tähelepanu	10 - 11
	Ruloo / markiisi käsitlemine (ZRO / ZMA)	12 - 13
	Hooldus ja hoolitsus	14 - 25
	Vigade kõrvaldamine	26 - 45

LV	Tēma	Lapu
	Uzmanību	10 - 11
	Rullo žalūzijas / markīzes (ZRO / ZMA) lietošana	12 - 13
	Apkope un tīrīšana	14 - 25
	Kļūdu novēršana	26 - 45

LT	Tema	Puslapis
	Dėmesio	10 - 11
	Roletų / markizių naudojimas (ZRO / ZMA)	12 - 13
	Techninė priežiūra ir priežiūros darbai	14 - 25
	Defektų pašalinimas	26 - 45

CZ	Téma	Strana
	Pozor	10 - 11
	Obsluha rolety / markýzy (ZRO / ZMA)	12 - 13
	Údržba a ošetrování	14 - 25
	Odstranění chyb	26 - 45

SK	Téma	Stránky
	Pozor	10 - 11
	Obsluha žalúzií / markízy (ZRO / ZMA)	12 - 13
	Údržba a ošetrovanie	14 - 25
	Odstránenie poruchy	26 - 45

H	Téma	Oldal
	Figyelem	10 - 11
	A redőny / napellenző (ZRO / ZMA) kezelése	12 - 13
	Karbantartás és ápolás	14 - 25
	Hibaelhárítás	26 - 45

SLO	Tema	Stran
	Pozor	10 - 11
	Posluževanje rolete / žaluzije (ZRO / ZMA)	12 - 13
	Vzdrževanje in nega	14 - 25
	Odprava napak	26 - 45

**I**

Tema	Pagina
Attenzione	10 - 11
Impiego delle tapparelle / marquise (ZRO / ZMA)	12 - 13
Manutenzione e cura	14 - 25
Eliminazione di errori	26 - 45

HR**BIH**

Tema	Stranica
Upozorenje	10 - 11
Rukovanje roletom / tandom (ZRO / ZMA)	12 - 13
Održavanje i njega	14 - 25
Uklanjanje grešaka	26 - 45

RO

Subiect	Pagina
Atenție	10 - 11
Manevrarea ruloului / marchizei (ZRO / ZMA)	12 - 13
Întreținerea și îngrijirea	14 - 25
Remedierea erorilor	26 - 45

GR

Θέμα	Σελίδα
Προσοχή	10 - 11
Χειρισμός ρολού / μαρκίζας (ZRO / ZMA)	12 - 13
Συντήρηση και φροντίδα	14 - 25
Διόρθωση σφαλμάτων	26 - 45

D **Wir gratulieren Ihnen zu Ihrem neuen Roto Zubehör.**

Sie haben ein Qualitätsprodukt erworben, an dem Sie lange Ihre Freude haben werden. In dieser Anleitung finden Sie wichtige Informationen rund um Ihr neues Produkt. Dazu gehört natürlich auch das Thema Wartung und Pflege. Denn nur so ist, wie bei anderen hochwertigen technischen Produkten auch, ein störungsfreier Betrieb gewährleistet. Nehmen Sie sich also bitte die Zeit, diese Anleitung sorgfältig durchzulesen. Ihr Roto Partner steht Ihnen jederzeit gerne mit weiteren Ratschlägen zur Seite.

Wir wünschen Ihnen sonnige Zeiten und viel Vergnügen mit Ihrem neuen Produkt.

NL **Gefeliciteerd met uw nieuwe Roto accessoire.**

U bent nu in het bezit van een kwaliteitsproduct waarvan u lang plezier zult hebben. In deze handleiding vindt u belangrijke informatie over uw nieuwe product. Daarbij wordt natuurlijk ook gesproken over het onderhoud. Want alleen zo kan, net als bij andere hoogwaardige technische producten, een probleemloze werking worden gegarandeerd. Trek er dus voldoende tijd voor uit om deze handleiding zorgvuldig door te nemen. Uw Roto-specialist is te allen tijde graag bereid u van nader advies te dienen.

We wensen u zonnige tijden en veel plezier met uw nieuwe accessoire.

F **Votre choix s'est porté sur un nouvelle accessoire Roto et nous vous en félicitons.**

Vous venez d'acquérir un produit de qualité qui vous donnera entière satisfaction durant de nombreuses années. La présente notice comporte d'importantes informations relatives à votre nouveau produit. La maintenance et l'entretien en font bien sûr partie. Comme pour d'autres produits techniques de qualité supérieure, ce n'est qu'ainsi que vous préserverez son bon fonctionnement. Prenez par conséquent le temps de lire consciencieusement cette notice. Votre dépositaire Roto se tient à votre disposition pour tout complément d'information.

Nous vous souhaitons des moments ensoleillés et beaucoup de joie avec votre nouvel accessoire.

E **Le felicitamos por la compra de sus nuevos accesorios Roto.**

Ud. ha adquirido un producto de calidad que podrá disfrutar durante muchos años. En estas instrucciones Ud. encuentra importantes informaciones referentes a su nuevo producto. A ello pertenece también el mantenimiento y la conservación. Ya que sólo así, al igual que en otros productos de alta calidad, puede garantizarse un funcionamiento perfecto. Por favor, tome el tiempo necesario para leer detenidamente estas instrucciones. Su distribuidor Roto lo asesora con gusto en todo momento.

Le deseamos que disfrute con los nuevos accesorios Roto.

GB **Congratulations on your new Roto accessories.**

You have purchased a quality product that will please you for many years to come. This instructions will provide you with important information on all aspects of your new product. Of course, this also includes the topics of maintenance and care. For, as with other high-quality technical products, only in this way can fault-free operation be guaranteed. Therefore, please take the time to read through these instructions carefully. Your Roto partner is always happy to help you with additional advice.

We wish you sunny times and great pleasure with your new accessories.

P **Os nossos parabéns por ter adquirido um novo acessório da Roto.**

Trata-se de um produto da mais alta qualidade, que lhe irá proporcionar prazer durante muito tempo. Este manual contém informações importantes sobre o seu novo produto, além do que, como não podia deixar de ser, inclui indicações relativas à conservação e à manutenção. Porque só assim, e a exemplo do que sucede com outros produtos tecnológicos da mais alta qualidade, poderá ser garantida uma operação sem problemas. Por isso, leia atenta e integralmente este manual. Além disso, pode contar com o apoio do seu parceiro Roto, que terá sempre o maior prazer em o ajudar e aconselhar.

Desejamos-lhe dias soalheiros e muitos momentos bons com o seu novo acessório.



PL Gratulujemy Państwu zakupu nowego wyrobu firmy Roto.

Nabyliście Państwo wyrób wysokiej jakości, z którego będziecie długo czerpać wiele radości. Poniższa instrukcja zawiera najważniejsze informacje dotyczące nowego produktu, jak również rady odnośnie konserwacji i pielęgnacji. Podobnie, jak w przypadku innych, wysokojakościowych wyrobów technicznych, tylko staranna konserwacja i pielęgnacja zapewnia bezusterkowe użytkowanie. W związku z tym prosimy o staranne przeczytanie instrukcji. Partnerzy Roto są do Państwa dyspozycji i w każdej chwili służą dalszymi poradami.

Życzymy Państwu wielu słonecznych chwil i dużo zadowolenia z nowego wyrobu.

LV Sveicam Jūs ar Jūsu jauno Roto piederumu iegādi.

Jūs esat iegādājies kvalitatīvu izstrādājumu, par kuru Jums būs prieks ilgu laiku. Šajā instrukcijā Jūs atradīsiet svarīgu informāciju par Jūsu jauno izstrādājumu. Tai skaitā arī par apkopi un tīrīšanu. Jo tikai tā ir nodrošināta netraucēta darbība – kā tas ir citiem augstvērtīgiem tehnikas izstrādājumiem. Tādēļ, lūdzu, rodiet laiku, lai rūpīgi izlasītu šo instrukciju. Jūsu Roto partneris jebkurā laikā labprāt palīdzēs ar citiem padomiem.

Novēlam Jums saulainu laiku un daudz patīkamu brīžu ar Jūsu jaunajiem piederumiem.

RUS Поздравляем вас с приобретением новых аксессуаров Roto.

UA

Вы приобрели качественный продукт, который будет радовать Вас долгое время. В данной инструкции вы найдете важную информацию о приобретенном вами изделии. Здесь вы также найдете все, что касается обслуживания и ухода. Как и при эксплуатации других высококачественных технических изделий, только при соблюдении всех рекомендаций может быть гарантирована исправная работа. Поэтому уделите, пожалуйста, время для внимательного прочтения данной инструкции. Ваш партнер Roto всегда будет рад ознакомиться с вашими предложениями.

Мы желаем вам как можно больше солнечных и радостных дней при пользовании вашими новыми аксессуарами.

LT Sveikiname įsigijus naują Roto firmos priedą.

Jūs įsigijote aukštos kokybės produktą, kuris Jums ištikimai tarnaus ilgą laiką. Šioje instrukcijoje rasite visą svarbią informaciją apie Jūsų naują gaminį. Atminkite, kad nepriekaištingą stogo lango būklę galima užtikrinti tik jį rūpestingai prižiūrint. Nes tik taip taip, kaip ir naudojant kitus vertingus produktus, galima užtikrinti veikimą be gedimų. Todėl prašome įdėmiai perskaityti šią instrukciją. Papildomų patarimų Jums mielai suteiks Jūsų Roto pardavėjas.

Linkime daug saulėtų ir malonių akimirky su Jūsų naujuoju priedu.

EST Õnnitleme Teid uue Roto tarviku puhul.

Te olete soetanud kvaliteettoote, millest saate tunda rõõmu pikka aega. Käesolevast juhendist leiate tähtsat informatsiooni oma uue toote kohta. Siia juurde kuulub loomulikult ka hoolduse ja hoolitsuse teema. Sest ainult nii - nagu ka kõikide teiste kõrgkvaliteetsete tehniliste toodete puhul - on tagatud raketeta talitlus. Võtke seega endale käesoleva juhendi hoolikaks läbilugemiseks piisavalt aega. Teie Roto partner on edasiste nõuannete jaoks igal ajal meelsasti Teie käsutuses.

Soovime Teile päikeselisi ilmu ja head ajaveetmist uue tarvikuuga.

CZ Blahopřejeme vám k vašemu novému příslušenství Roto.

Získali jste jakostní výrobek, z něhož budete mít po dlouhou dobu radost. V tomto návodu naleznete důležité informace týkající se vašeho nového výrobku. K tomu patří přirozeně i téma údržba a ošetřování. Neboť jen tak je jako u ostatních velmi hodnotných technických výrobků zaručen bezporuchový provoz. Věnujte proto čas tomu, abyste si tento návod pečlivě přečetli. Váš partner Roto je vám kdykoli s dalšími radami k dispozici.

Přejeme vám slunečné dny a mnoho radostí s vašim novým příslušenstvím.

SK Gratulujeme vám k vašmu novému prísľušenstvu Roto.

Získali ste kvalitný výrobok, z ktorého sa budete dlho tešiť. V tomto návode nájdete dôležité informácie o vašom novom výrobku. K nim samozrejme patrí aj téma Údržba a ošetrovanie. Lebo len tak je možné zabezpečiť bezporuchovú prevádzku tak, ako aj u iných vysokokvalitných technických výrobkov. Urobte si, prosím, čas na dôkladné prečítanie tohto návodu. Váš partner Roto vám je neustále k dispozícii svojimi radami.

Želáme vám slnkom presvietené časy a veľa zábavy s vašim novým prísľušenstvom.

H Gratulálunk Önnek új Roto tartozékához!

Ön minőségi terméket vásárolt, amely hosszú ideig örömeire szolgál majd. Ebben az útmutatóban fontos információkat talál az új termékről. Természetesen szólunk a karbantartásról és az ápolásról is. Erre azért van szükség, mert csak így lehet – mint más kiváló minőségű műszaki termékek esetében is – a zavartmentes működést biztosítani. Kérjük tehát, fordítson egy kis időt arra, hogy alaposan áttanulmányozza ezt az útmutatót. Roto partnere mindenkor szívesen segít Önnek további tanácsokkal.

Napsütéses szép időt kívánunk, hogy élvezhesse új tartozékát.

SLO Čestitamo vam k vašemu novemu Roto priboru.

Pridobili ste kvaliteten proizvod, s katerim boste imeli veselje dolgo časa. V teh navodilih boste našli važne informacije glede vašega novega proizvoda. Sem spada seveda tudi tema Vzdrževanje in nega. Kakor pri vseh tehničnih proizvodih, je tudi tu le tako zagotovljeno brezhibno obratovanje. Vzemite si torej, prosimo, čas za temeljit študij teh navodil. Vaš Roto partner vam je vedno na razpolago z dodatnimi nasveti.

Želimo vam sončnih časov in veliko zadovoljstva z vašim novim priborom.

I Congratulazioni per i vostri nuovi accessori Roto.

Avete acquistato un prodotto di qualità, che vi recherà tanta gioia per molto tempo. Nelle presenti istruzioni per l'uso troverete informazioni importanti relative al vostro nuovo prodotto. A ciò appartiene naturalmente anche il tema manutenzione e cura. Infatti solo in questo modo è possibile garantire un funzionamento privo di complicazioni, come del resto anche in tutti gli altri pregiati prodotti tecnici.

Pertanto, riservatevi un po' di tempo per consultare accuratamente le presenti istruzioni. Il vostro partner Roto è volentieri a vostra disposizione in qualsiasi momento per ulteriori consigli.

Vi auguriamo tempi soleggiati e buon divertimento con il vostro nuovo lucernario.

HR Čestitamo na Vašoj novoj Roto opremi.

Nabavili ste kvalitetan proizvod koji æe Vam dugo pružati zadovoljstvo. U ovoj uputi nalaze se važne informacije u svezi s Vašim novim proizvodom. U to spada naravno i tema održavanje i njega. Stoga samo tako može se kao i kod drugih visoko valjanih tehničkih proizvoda osigurati rad bez smetnji. Molimo da uzmete vremena kako bi ovu uputu pažljivo pročitali. Vaš partner Roto stoji Vam u svako vrijeme rado s daljnjim savjetima na raspolaganju.

Želimo Vam sunčana vremena i mnogo veselja s Vašom novom opremom.

RO Vă felicităm pentru noul dumneavoastră accesoriu Roto.

Ați achiziționat un produs de calitate, de care vă veți bucura mult timp. În aceste instrucțiuni veți găsi informații importante referitoare la noul dumneavoastră produs. Întreținerea și îngrijirea sunt firește o parte din acestea. Căci doar așa este posibilă, ca de altfel și în cazul altor produse tehnice de înaltă calitate, o funcționare impecabilă a acestui produs. Prin urmare, alocați-vă timp pentru a citi cu atenție aceste instrucțiuni. Partenerul dumneavoastră Roto vă stă oricând la dispoziție, cu sfaturi suplimentare.

Vă dorim zile însorite și multă plăcere în compania noului dumneavoastră accesoriu.

GR Συγχαρητήρια που επιλέξατε ένα εξάρτημα της εταιρείας Roto.

Αποκτήσατε ένα προϊόν υψηλής ποιότητας, το οποίο θα χρειάτε για μεγάλο χρονικό διάστημα. Σε αυτό το εγχειρίδιο θα βρείτε σημαντικές πληροφορίες γύρω από το νέο σας προϊόν. Εδώ ανήκει φυσικά και το θέμα συντήρησης και φροντίδας. Επειδή μόνο έτσι, όπως και με τα άλλα υψηλής ποιότητας τεχνικά προϊόντα, εξασφαλίζεται μια απρόσκοπτη λειτουργία. Γι' αυτό το λόγο διαβάστε παρακαλώ προσεκτικά αυτές τις οδηγίες. Ο αντιπρόσωπος της Roto είναι πάντοτε στη διάθεσή σας με περαιτέρω συμβουλές.

Σας ευχόμαστε ηλιόλουστες μέρες και καλή διασκέδαση με το νέο σας εξάρτημα.



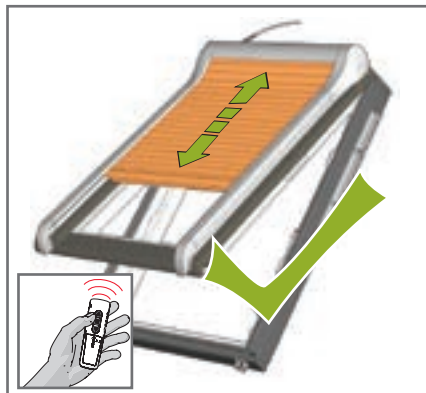
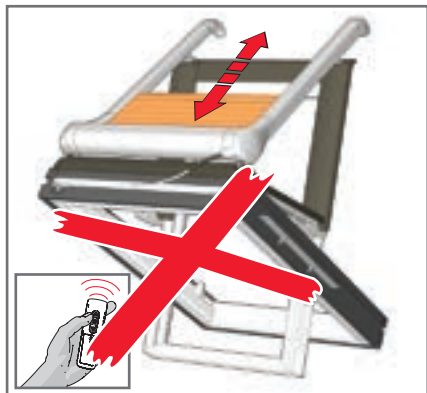

D ⚠ Den Rollläden / die Markise nicht in der Putzstellung bedienen. Bei extremen Witterungsbedingungen durch Schnee und Frost ist das Bedienen des Rollladens / der Markise zu vermeiden. Halten sie Kinder von Steuerungen fern.

F ⚠ Ne pas commander le volet roulant / la marquise en position de nettoyage. Éviter de commander le volet roulant / la marquise dans des conditions atmosphériques extrêmes, comme la neige et le gel. Tenir les enfants à distance descommandes.

GB ⚠ Do not operate the roller shutter/blind in the cleaning position. In extreme weather conditions due to snow and frost, the operation of the roller shutter/blind must be avoided. Keep children away from controllers.

NL ⚠ Het rolluik / de markies niet in de schoonmaakstand bedienen. Bij extreme weersomstandigheden door sneeuw en vorst moet het bedienen van het rolluik / de markies worden vermeden. Laat kinderen niet aan de besturingen komen.

E ⚠ No accionar la persiana arrollable / el toldo en la posición de limpieza. Evitar accionar la persiana arrollable / el toldo en caso de condiciones meteorológicas extremas a causa de nieve y heladas. Mantenga los niños alejados de los mandos.

P ⚠ Não operar a persiana/o toldo em posição de limpeza. Em caso de condições climáticas extremas que envolvam neve e gelo, deve evitar-se operar a persiana/o toldo. Mantenha os comandos fora do alcance das crianças.

PL ⚠ Nie włączać rolety / markizy w pozycji do mycia okna. Należy unikać włączania rolety / markizy w ekstremalnych warunkach pogodowych spowodowanych przez śnieg i mróz. Nie dopuszczать dzieci do sterownika.

RUS ⚠ Не управляйте рольставнями / маркизетом в положении для мытья. При особо неблагоприятных погодных условиях, например, в снег и заморозки избегайте управлять рольставнями / маркизетом. Не подпускайте детей к устройствам управления.

EST ⚠ Ärge käsitsege rulood / markiisi puhasustasendis. Lumest ja külmast tingitud ekstreemsete ilmastikuolude korral tuleb vältida ruloo / markiisi käsitemist. Hoidke lapsed juhtseadmetest eemal.

LV ⚠ Nelietojiet rullo žalūziju / markizi, kad logi atrodas mazgāšanas pozīcijā. Ekstrēmās laikapstākļos, kad ir sniegs un sals, no rullo žalūzijas / markīzes lietošanas ir jāizvairās. Nelaidiet vadības sistēmu tuvumā bērnum.





LT  Roletų / markizių nenaudoti valymo padėtyje.
Esant ekstremalioms oro sąlygoms dėl sniego ir šalčio roletu / markizės nenaudoti.
Neleiskite vaikų prie valdymo sistemos.



CZ  Roletu / markýzu neobsluhujte v čistící poloze.
Při extrémních povětrnostních podmínkách vzhledem ke sněhu a mrazu je třeba se vyhnout obsluze rolety / markýzy.
Chraňte děti před řízením.

SK  Žalúzie / markízu neobsluhujte v polohe pre čistenie.
V extrémnych poveternostných podmienkach z dôvodu snehu a mrazu zabráňte obsluhu žalúzií / markízy.
Ovládače chráňte pred deťmi.

H  A redőnyt / a napellenzöt ne kezelje, ha tisztítóállásban van.
Hóval, fagygal járó, szélsőséges időjárási viszonyok esetén kerülni kell a redőny / napellenző kezelését.
Gyermekeket ne engedjen a vezérlések közelébe.

SLO  Rolete /žaluzije ne upravljati v položaju za čiščenje.
Pri izjemnih vremenskih razmerah s snegom in zmrzaljo se je treba izogibati uporabi rolet /žaluzije.
Ne pustite otrokom, da se igrajo s krmiljenjem.

I  Non movimentare le tapparelle / marquee in posizione di pulizia.
In condizioni atmosferiche estreme, ad esempio, neve e gelo, si raccomanda di non movimentare le tapparelle / marquee.
Mantenere i bambini lontani dai controllori.

HR  Roletom / tendom ne rukujte u položaju za čišćenje.
BIH  Kod ekstremnih klimatskih uvjeta uslijed snijega i mraza treba izbjegavati rukovanje roletom / tendom.
Upravljanja držite podalje od djece.

RO  Nu manevrați ruloul / marchiza aflate în poziție de curățare.
În condiții climatice extreme cu zăpadă și îngheț, se va evita manevrarea ruloului / marchizei.
Nu lăsați copiii să se apropie de comenzi.

GR  Μη χειρίζεστε το ρολό / τη μαρκίζα στη θέση καθαρισμού.
Σε περίπτωση πολύ δυσμενών καιρικών συνθηκών με χιόνι και πάγο πρέπει να αποφεύγεται ο χειρισμός του ρολού / της μαρκίζας.
Κρατάτε τα παιδιά μακριά από τις μονάδες ελέγχου.

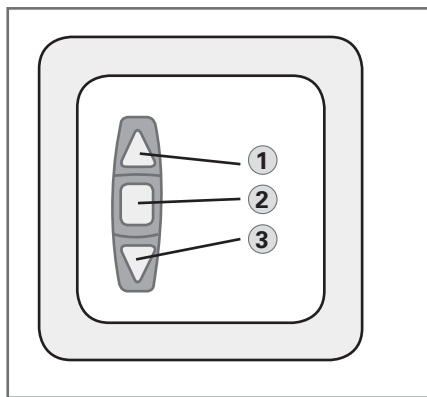
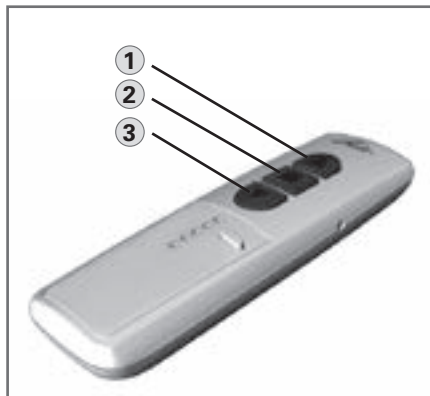

(D) 1. Auf
2. Stop
3. Ab

(F) 1. Montée
2. Stop
3. Descente

(GB) 1. Up
2. Stop
3. Down

(NL) 1. Omhoog
2. Stop
3. Omlaag

(E) 1. Arriba
2. Parada
3. Abajo

(P) 1. Para subir
2. Parar
3. Para descender

(PL) 1. W Górze
2. Stop
3. W Dół

(RUS) 1. Вверх

(UA) 2. Стоп
3. Вниз

(EST) 1. Üles
2. Stopp
3. Alla

(LV) 1. Pacelt
2. Stop
3. Nolaist

(LT) 1. Traukti
2. Sustoti
3. Nuleisti

(CZ) 1. Nahoru
2. Stop
3. Dolů

(SK) 1. Hore
2. Stop
3. Dole

(H) 1. Fel
2. Stop
3. Le

(SLO) 1. gor
2. stop
3. dol

(I) 1. Su
2. Stop
3. Giù

(HR) 1. Gore
2. Stop
(BIH) 3. Dolje

(RO) 1. Sus
2. Stop
3. Jos

(GR) 1. Επάνω
2. Σtop
3. Κάτω



- D** Handsender Funk
Das Einlernen des Handsenders (separat zu bestellen) erfolgt gemäß der dort beiliegenden Bedienungsanleitung.
- F** La programmation de la télécommande (à commander séparément) se trouve dans la notice de cette dernière.
- GB** Programming the remote control (must be ordered separately) can be found in the instructions that come with it.
- NL** Het instellen van de afstandbediening (separaat bestellen) doet u volgens de bijgeleverde handleiding.
- E** La programación del mando a distancia (se encargará por separado) se encuentra en el prospecto de este último.
- P** A programação do telecomando (a encomendar separadamente) encontra-se nas instruções do mesmo.
- PL** Ustawienie ręcznego pilota (zamawiany oddzielnie) odbywa się za pomocą załączonej instrukcji obsługi.
- RUS** Установка ручного привода (заказывается отдельно) осуществляется в соответствии с приложенной инструкцией обслуживания.
- UA**
- EST** Sama väliruloo lülitist juhtimine ning selle paigaldus toimub vastavalt juhendile, mille leiata pakendist.
- LV** Manuālais pults uzstādījumi (pasūtāma atsevišķi) ir iestatāmi, vadoties pēc klāt pievienotās apkalpošanas instrukcijas.
- LT** Nuotolinio valdymo rankinis pultas (užsakomas atskirai) montuojamas vadovaujantis pridedama naudojimo instrukcija.
- CZ** Způsob ovládání ručního vysílače (je třeba objednat zvlášť) uvádíme v návodu k obsluze, který je součástí dodávky.
- SK** Spôsob ovládania ručného vysielača (je nutné objednať zvlášť) uvádzame v návode na obsluhu, ktorý je súčasťou dodávky.
- H** A kézi adó más néven távirányító (külön meg lehet rendelni) kezelésének betanulása az ott mellékelte kezelési útmutató alapján történik.
- SLO** Ročni oddajnik (naročite posebej) nastavite po navodilih za uporabo, ki so mu priložena.
- I** L'introduzione del telecomando (da ordinare separatamente) deve risultare in conformità alle istruzioni di utilizzo allegate.
- HR** Programiranje ručnog odašiljača (naručuje se posebno) vrši se u skladu s njemu priloženim uputstvima za rukovanje.
- BIH**
- RO** Emi tor portabil Elektro Funk
Sincronizarea emi torului portabil (se comand separat) se realizează a a cum se descrie în instruc iunile de utilizare anexate acestuia.
- GR** Ο προγραμματισμός του ραδιοτηλεχειριστήριου (με ιδιαίτερη παραγγελία) βρίσκεται στο φύλλο οδηγιών χρήσης του ραδιοτηλεχειριστήριου.

D**Wartungsintervalle:**

Um die einwandfreie Funktion Ihres Außenrolladen / Außenmarkise langfristig zu gewährleisten, muß wie folgt vorgegangen werden:

Die Führungsschienen sind in regelmäßigen Abständen auf Verschmutzungen, wie z. B. Laub zu kontrollieren und falls notwendig von diesen zu reinigen. Mindestens 1 – 2 mal jährlich müssen die nachfolgend beschriebenen Wartungsarbeiten durchgeführt werden. Dazu muß ein harz- und säurefreies Schmiermittel verwendet werden. Aus Gründen der einfachen Handhabung empfehlen wir silikonfreies Gleitspray. Falls ein elektrischer Fensteröffner am Wohndachfenster montiert sein sollte, ist der Splint, der die Antriebskette mit dem Fensterbeschlag verbindet, zu entfernen. Die Grifffunktion beim WDF der 8er Serie kann nun mit Hilfe eines 10er Gabelschlüssels ausgeführt werden.

F**Intervalles de maintenance :**

Procéder de la manière suivante pour assurer à long terme le parfait fonctionnement de votre volet roulant extérieur :

Contrôler à intervalles réguliers si les rails de guidage ne sont pas bouchés, p. ex. par des feuilles, et retirer celles-ci si nécessaire. Effectuer au moins 1 à 2 fois par an les opérations de maintenance indiquées ci-après. Utiliser pour ce faire un lubrifiant exempt de résine et non corrosif. Pour simplifier la manipulation, nous conseillons d'employer un spray de glissement sans silicone. Si un système d'ouverture de fenêtre électrique est monté sur la fenêtre de toit, retirer la goupille qui relie la chaîne et l'ouvrant. Sur les fenêtres de toit de la série 8, la position de nettoyage ne peut être obtenue qu'en utilisant une clé à fourche de 10.

GB**Maintenance intervals:**

To perform the long-term proper operation of your external roller shutter, proceed as follows:

The guide rails must be checked for soiling (e.g. leaves) and cleaned if necessary at regular intervals. The following maintenance work must be carried out at least once or twice a year. A resin and acid-free lubricant should be used for this purpose. For ease of use, we recommend a silicone-free lubricant spray. If an electric window opener is mounted on the roof window, the splint which connects the drive chain to the window fitting must be removed. The handle function on the 8-series roof window can now be carried out with a 10 mm open ended spanner.

NL**Onderhoudsintervallen:**

Om de probleemloze werking van uw rolluik duurzaam te garanderen, moet de volgende werkwijze worden gevolgd:

De geleiders moeten met regelmatig tussenpozen worden gecontroleerd op vervuiling door bijvoorbeeld bladeren en zo nodig worden gereinigd. Minstens één à twee keer per jaar moeten de hieronder beschreven onderhoudswerkzaamheden worden uitgevoerd. Daarvoor moet een hars- en zuurvrij smeermiddel worden gebruikt. Met het oog op het gebruiksgemak adviseren wij siliconenvrije glijspray. Indien een

elektrische dakraamopener op het dakraam is gemonteerd, moet de pen waarmee de aandrijfketting aan het raambeslag vastzit, worden verwijderd. De greepfunctie bij het dakraam van de serie 8 kan nu worden uitgevoerd met behulp van een steekleutel nr. 10.

E**Intervalos de mantenimiento:**

Para garantizar un funcionamiento correcto de su persiana exterior a largo plazo, es necesario realizar lo siguiente:

Los rieles guía se tienen que controlar periódicamente en cuanto a suciedad, como p. ej. hojarasca, y se limpiarán cuando sea necesario. Los trabajos de mantenimiento descritos a continuación se tienen que efectuar al menos uno o dos veces al año. En ellos se tiene que usar un lubricante exento de resina y ácido. Para una mayor facilidad de uso, recomendamos utilizar aerosol para deslizamiento exento de silicona. Si se debe montar un abreventanas eléctrico en la ventana de tejado, se tiene que quitar el pasador de tijaerilla que une la cadena de accionamiento al herraje de la ventana. La posición de limpieza de las ventanas de tejado de la serie 8 se puede ajustar ahora con ayuda de una llave de horquilla del N° 10.

P**Intervalos de manutenção:**

Para garantir o bom funcionamento da sua persiana exterior a longo prazo, deve proceder-se da seguinte forma:

Deve verificar regularmente se existe sujidade nas calhas guia, como por exemplo, folhagem e, caso necessário, limpá-las. Pelo menos 1 – 2 vezes por ano devem ser efectuados os trabalhos de manutenção descritos em seguida. Para isso, deve ser utilizado um lubrificante isento de resinas e ácidos. Para um manuseamento fácil, recomendamos spray para superfícies deslizantes sem silicone. Caso seja necessário montar um sistema eléctrico de abertura de janela na janela de sótão, deve retirar o perno que liga a corrente motriz à ferragem da janela. A função de maçaneta no caso de WDF da série 8 só pode ser executada com a ajuda de uma chave de bocas 10.

PL**Terminy konserwacji:**

W celu zagwarantowania bezzakłóconej i długoletniej eksploatacji rolety zewnętrznej, należy przestrzegać następujących wskazań:

Prowadnice należy okresowo sprawdzać na obecność zanieczyszczeń, takich jak np. liście i w razie potrzeby czyścić. Co najmniej 1-2 razy w roku należy wykonać następujące prace konserwacyjne. Do tego celu należy użyć smaru nie zawierającego żywic oraz kwasów. Ze względu na prosty sposób użycia zalecamy bezsilikonowy smar w sprayu do elementów ślizgowych. Jeśli na oknie dachowym ma być zamontowany elektryczny system otwierania, to należy usunąć zawleczkę łączącą łańcuch napędowy z okuciem okna. Funkcję chwytną w oknie dachowym WDF serii 8 można zrealizować tylko za pomocą klucza widełkowego 10.



Периодичность технического обслуживания

Для того чтобы рольставни служили долго и безупречно, выполняйте указанные ниже инструкции.

Регулярно проверяйте чистоту направляющих и при необходимости очищайте их, например, от попавшей в них листвы. Не реже одного-двух раз в год выполняйте перечисленные ниже работы по техническому обслуживанию. При этом используйте смазку не содержащую смол и кислот. Рекомендуется смазочный спрей, не содержащий силикон. Если на мансардном окне установлен механизм открывания с электроприводом, снимите шплинт соединяющий приводную цепь с фурнитурой окна. Для мансардного окна восьмой серии в качестве ручки можно использовать гаечный ключ на 10.



Hooldusintervallid:

Teie välisruulo pikaajalise ning laitmatu talitlusfunktsiooni tagamiseks tuleb toimida järgmiselt:

Juhtsiinid tuleb regulaarsete ajavahemike tagant mustuse nagu nt. puulehtede suhtes üle kontrollida ja vajaduse korral neist puhastada. Vähemalt 1 – 2 korda aastas tuleb viia läbi alljärgnevalt kirjeldatud hooldustööd. Selleks tuleb kasutada vaigu- ja happitava liugpinnaääret. Hõlpsa käsitsemise tõttu soovitame silikoonivaba liugpinnaühust. Kui katuseakna külge on monteeritud elektriline aknaavaaja, siis tuleb eemaldada ajamiketti aknasuluse ühendav splint. Seeria 8 katuseakna käepidemefunktsiooni saab teostada üksnes 10mm lihtvõtmega.



Apkopes intervāli:

Lai ilgstoši nodrošinātu Jūsu ārējo rullo žalūziju nevainojamu darbību, jārikojas sekojoši:

Regulāri jāpārbauda, vai vadslīdēs nav netīrumu, piem., lapas, un, ja nepieciešams, tās jāiztīra. Vismaz 1-2 reizes gadā jāveic tālāk aprakstītie apkopes darbi. Šim nolūkam jāizmanto sveķus un skābi nesaturoša smērviela. Lai atvieglotu darbus, iesakām izmantot silikonu nesaturošu eļļas aerosolu. Ja pie jūmas loga paredzēts montēt elektrisko loga atvēršanas mehānismu, jāizņem tapa, kas piedziņas kādi savieno ar loga furnitūru. Satvēršanas funkciju 8. sērijas WDF var izpildīt tikai ar 10. izmēra uzgriežņu atslēgu.



Aptarnavimo intervalai:

Norint užtikrinti, kad išoriniai roletai ilgą laiką veiktų be trikdžių, būtina laikytis šių nurodymų:

Reguliariai tikrinkite, ar nėra purvo ant nukreipiamųjų bėgelių, prireikus juos nuvalykite. Maždaug 1-2 kartus per metus reikia atlikti žemiam aprašytas aptarnavimo procedūras. Tam reikia pasirinkti tepimo priemonės be rūgščių ir dervų. Kad naudotis būtų paprasta, rekomenduojame naudoti aerozolį be silikono. Jei gyvenamosios

patalpos stoglangyje reikia sumontuoti elektrinį lango atidarymo mechanizmą, reikia nuimti vielokaištį, kuriuo varomoji grandinė yra sujungta su lango montavimo detale. WDF 8 serijos stoglangių atveju suėmimui reikalingas 10 numerio veržliaraktis.



Intervaly údržby:

Aby Vaše venkovní žaluzie fungovala dlouhou dobu bez závad, je třeba postupovat takto:

U vodících lišt je třeba pravidelně kontrolovat, zda nejsou upcpané, např. listím, a v případě potřeby je nutné je vyčistit. Alespoň jednou až dvakrát za rok je nutné provést níže uvedené údržbové práce. Při nich je třeba použít mazací prostředky bez obsahu pryskyřic a kyselin. Kvůli snadné manipulaci doporučujeme kluzný prostředek bez obsahu silikonu ve formě spreje. Pokud se má na střešní okno namontovat elektrické otvírání, musí se odstranit závlačka spojující hnací řetěz s okenním kováním. Funkci úchytu (klíčky) u střešního okna ROTO WDF řady 8 lze nahradit použitím vidlicového klíče.



Intervaly údržby:

Aby ste zabezpečili dlhodobu bezchybnú funkčnosť avšej vonkajšej rolety, dodržiavajte nasledovné pokyny:

V pravidelných intervaloch kontrolujte, či vodiace lišty nie sú znečistené, napr. listami zo stromov, v prípade potreby ich vyčistite. Minimálne 1 - 2 razy ročne je nutné vykonať nižšie opísané údržbové činnosti. Na tento účel používajte mazivá bez obsahu živíc a kyselín. Z dôvodu jednoduchej manipulácie odporúčame mazivo v spreji bez obsahu silikónov. V prípade montáže elektrického otvárania strešných okien odstráňte závlačku, ktorá spája hnaciu refaz s okenným kovaním. Namiesto úchytky na oknách WDF modelového radu 8 možno použiť vidlicový kľúč č. 10.



Karbantartási időközök:

A külső redőny hosszú távú kifogástalan működésé érdekében a következők szerint kell eljárni:

A vezetősíneket rendszeres időközönként ellenőrizni kell, és ha szükséges, meg kell tisztítani a szennyeződésektől, mint például a lombtól. Évente legalább egy-két alkalommal el kell végezni az alábbiakban ismertetett karbantartási munkákat. Ezekhez gyanta- és savmentes kenőszert kell használni. Az egyszerű kezelés szempontjából szilikonmentes sikósító spray használatát ajánljuk. Amennyiben a tetőtéri ablak elektromos ablaknyitóval van felszerelve, ki kell venni azt a saszseget, amely a hajtóláncot összeköti az ablakvasalattal. A 8-as szériájú tetőtéri ablak kilincsfuncióját ezután egy 10-es villáskulccsal lehet működtetni.

(SLO)**Intervali vzdrževanja:**

Za zagotovitev dolgega brezhibnega delovanja vaše zunanje rolete je potrebno postopati kot sledi:

Vodilne tirnice je treba v rednih časovnih razmakih kontrolirati glede nečistoč, npr. listja, ter jih po potrebi očistiti. Najmanj 1 do 2 krat letno se morajo opraviti spodaj opisana vzdrževalna dela. Pri tem se mora uporabiti sredstvo za mazanje, ki ne vsebuje smol in kislin. Zaradi enostavne uporabe priporočamo sprej z mazivom, ki ne vsebuje silikona. Če se uporabi električno odpiralo na strešnem oknu, se mora razcepka, ki spaja pogonsko verigo z okenskimi okovjem, odstraniti. Funkcija oprijemala pri SSO serije 8 se sedaj lahko izvede s pomočjo viličastega ključa št. 10.

(I)**Intervali di manutenzione:**

Al fine di garantire a lungo termine un funzionamento perfetto delle vostre tapparelle, è necessario procedere nel modo seguente:

I binari di guida devono essere controllati periodicamente sulla presenza di depositi di sporczia, quali ad esempio foglie e, se necessario, pulirli accuratamente. Almeno 1 – 2 volte all'anno si dovrebbero eseguire i lavori di manutenzione descritti in seguito. Utilizzare a tal fine un lubrificante privo di resina e acido. Per garantire una più facile manipolazione, raccomandiamo l'impiego di spray lubrificante senza silicone. Nel caso in cui in una finestra della mansarda dovesse essere montato un aprifinestra elettrico, è necessario rimuovere la copiglia che collega la catena di trazione con il ferramento della finestra. La funzione di presa nella finestra della mansarda della serie 8 ora può essere eseguita con l'ausilio di una chiave a forcella del 10.

(HR)**Intervali održavanja:**

Kako bi osigurali dugoročno besprijekorno funkcioniranje Vaše vanjske rolete potrebno je postupiti na slijedeći način:

(BIH)

Tračnice za vođenje treba u pravilnim razmacima provjeriti na prljavštinu, koja npr. dolazi od lišća, i ukoliko je potrebno očistiti ih. Najmanje 1 – 2 puta godišnje treba provesti naredno opisane radove održavanja. Za to treba koristiti sredstvo za podmazivanje koje ne sadrži smole ili kiseline. Radi jednostavnijeg rukovanja preporučujemo sprej za klizanje bez silikona. Ako je na stambenom krovnom prozoru montiran električni otvarač prozora potrebno je ukloniti klin koji spaja pogonski lanac s okovom prozora. Zahvate na funkcije kod SKP (stambenog krovnog prozora) serije 8 moguće je izvesti samo pomoću viličastog ključa od 10mm.

(RO)**Intervale de mentenanță :**

Pentru ca roleta să funcționeze în parametrii pe o perioadă cât mai lungă trebuie făcute următoarele :

Se controlează șinele de ghidare, la intervale regulate și în cazul în care se constată că acestea sunt murdare de ex. frunze, se curată. Controlul trebuie făcut de minim 1-2 ori pe an. Pentru întreținerea șinelor de glisare se utilizează un lubrefiant necoroziv care să nu conțină silicon. În cazul unei ferestre de mansardă cu acționare electrică se detașează siguranța ce leagă fereastra de lanțul motorului de acționare. În cazul unei ferestre de mansardă serie 8 se folosește o cheie fixă de 10.

(GR)**Χρονικά διαστήματα συντήρησης::**

Για να εξασφαλίσετε την άψογη λειτουργία του εξωτερικού σας ρολού για μεγαλύτερο χρονικό διάστημα, πρέπει να ενεργήσετε ως εξής:

Οι ράγες οδήγησης πρέπει να ελέγχονται σε τακτικά χρονικά διαστήματα για ρύπανση, όπως π.χ. φύλλα, και περίπτωση που είναι απαραίτητο να καθαρίζονται. Το λιγότερο 1 – 2 φορές το χρόνο πρέπει να εκτελούνται οι εργασίες συντήρησης που περιγράφονται στη συνέχεια. Γι' αυτό πρέπει να χρησιμοποιηθεί ένα λιπαντικό χωρίς ρητίνες και οξέα. Λόγω της απλής του χρήσης συνιστούμε ένα λιπαντικό σπρέι χωρίς σιλκόν. Σε περίπτωση που είναι εγκατεστημένος ένας ηλεκτρικός μηχανισμός ανοίγματος στο παράθυρο της στέγης, πρέπει να αφαιρέσετε την κοπίλια, η οποία συνδέει την αλυσίδα κίνησης με το μηχανισμό του παραθύρου. Η λειτουργία καθαρισμού στο παράθυρο στέγης της 8ης σειράς μπορεί να πραγματοποιηθεί μόνο με τη βοήθεια ενός γερμανικού κλειδιού μεγέθους 10.

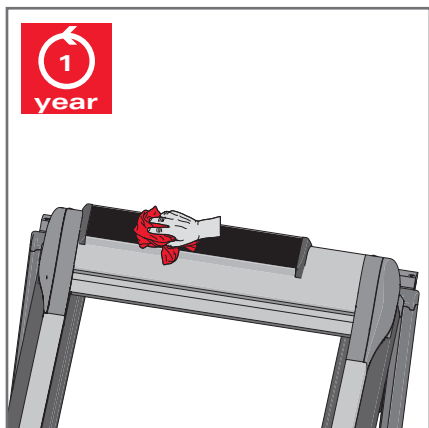

D **Wartung:**
Einmal jährlich. Bei extremen Witterungseinflüssen öfter.

F **Maintenance :**
Une fois par an. Plus souvent dans le cas de conditions climatiques extrêmes.

GB **Maintenance:**
Once a year. More often in extreme weather conditions.

NL **Onderhoud:**
Eenmaal per jaar. Bij extreme weersinvloeden vaker.

E **Mantenimiento:**
una vez al año. O con mayor frecuencia en caso de condiciones climáticas extremas.

P **Manutenção:**
Anual. No entanto, se as condições climáticas forem extremas, as operações de manutenção terão de ser realizadas com mais frequência.

PL **Konserwacja:**
Raz w roku. W ekstremalnych warunkach atmosferycznych częściej.

RUS **Техническое обслуживание:**
Один раз в год. При экстремальных погодных условиях чаще.

UA
EST **Hooldus:**
Üks kord aastas. Ekstreemsete ilmastikutingimuste korral sagedamini.

LV **Apkope:**
Reizi gadā. Ekstreemāos laika apstākļos biežāk.

LT **Techninė priežiūra:**
Kartą per metus. Esant ekstremalioms oro sąlygoms – dažniau.

CZ **Údržba:**
Jednou ročně. Při extrémních povětrnostních podmínkách častěji.

SK **Údržba:**
Raz ročne. Pri extrémnych poveternostných podmienkach častejšie.

H **Karbantartás:**
Évente egyszer. Szélsőséges időjárás esetén gyakrabban.

SLO **Vzdrževanje:**
Enkrat letno. Pri ekstremnih vremenskih pogojih pogosteje.

I **Manutenzione:**
una volta all'anno. Più spesso in condizioni atmosferiche estreme.

HR **Održavanje:**
Jednom godišnje. Kod ekstremnog utjecaja klime i češće.

BIH

RO **Întreținere:**
Recomandat o dată pe an.

GR **Συντήρηση:**
Μία φορά το χρόνο. Σε εξαιρετικά δύσκολες καιρικές επιδράσεις συχνότερα.

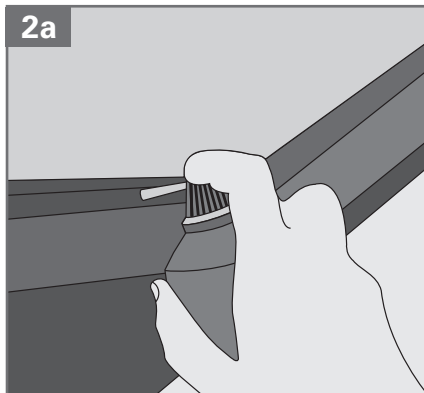
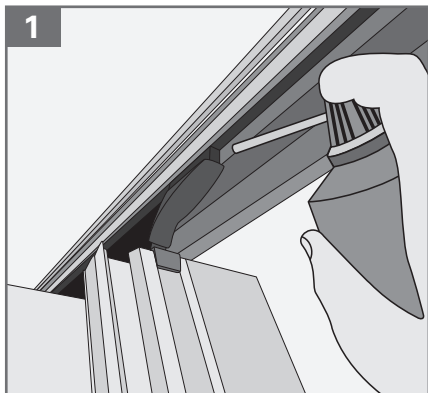

D

Wartungsablauf

1. Wohndachfenster bei zurückgefahrenem Rollläden/ Markise in Putzstellung bringen
2. Den Gleitbelag in der Führungsschiene nun mit Seifenwasser reinigen
3. Fenster schließen
4. Rollladenpanzer/ Markisenbehang herunterfahren, Wohndachfenster öffnen und in Putzstellung schwingen
5. Der Rollladen/ die Markise kann nun auf der Innenseite mit Seifenwasser gereinigt werden.



! keine anlösenden Reinigungsmittel verwenden ! Sollte Ihr Fenster eine Aquaclear-Beschichtung besitzen, darf diese nicht mit Silikon in Berührung kommen.

6. Führungskanäle an der Unterseite der Führungsschienen 1, Laufflächen in den Gehäusen 2 und Federn in den Umlenkungen 3 am Ende der Führungsschienen mit harz-, säure- und silikonfreiem Sprühöl (z. B. WD 40) einsprühen.
7. Fenster schließen und evtl. Kette des elektrischen Fensterhebers wieder mit dem Fensterbeschlag verbinden.

F

Déroulement de la maintenance

1. Amener la fenêtre de toit en position de nettoyage, le rouleau étant remonté.
2. Nettoyer ensuite avec de l'eau savonneuse le revêtement de la glissière dans le rail de guidage.
3. Refermer la fenêtre.
4. Faire descendre le tablier, ouvrir la fenêtre de toit et la placer en position de nettoyage.
5. La face intérieure du tablier peut être alors nettoyée avec de l'eau savonneuse.



! Ne pas utiliser de produits de nettoyage corrosifs ! Si votre fenêtre est dotée d'un revêtement Aquaclear, il ne faut pas que celui-ci entre en

contact avec du silicone.

6. Appliquer une huile de vaporisation (p. ex. WD 40) exempte de résine, d'acide et de silicone sur la face inférieure des rails de guidage des canaux de guidage 1, les surfaces de glissement dans les boîtiers 2 et les ressorts situés dans les déflecteurs 3 au bout des rails de guidage.
7. Fermer la fenêtre et relier si nécessaire la chaîne du remonte fenêtre électrique à l'ouvrant.

GB

Maintenance procedure

1. Move the roof window into the cleaning position with the roller shutter raised.
2. Clean the sliding coating in the guide rail with soapy water only.
3. Close the window.
4. Lower the roller shutter, open the roof window and pivot it into the cleaning position.
5. The inside of the roller shutter can now be cleaned with soapy water.



! Never use cleaning agents containing solvents! Should your window have an Aquaclear coating, the coating must not come into contact with silicone.

6. Spray the guide channels on the underside of the guide rails 1, the running surfaces in the housings 2 and the springs in the deflectors 3 at the end of the guide rails with resin, acid and silicone-free lubricating spray (e.g. WD40).
7. Close the window and reconnect the chain to the electric sash lifter with the window fitting if necessary.

NL

Onderhoud

1. Dakraam bij opgerold rollooi in de schoonmaakstand zetten.
2. Het glijvlak van de geleiders nu reinigen met zeepsop.
3. Raam sluiten.
4. Rollooi-pantser laten zakken, dakraam openen

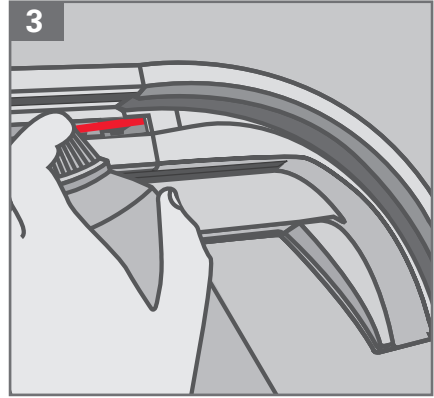
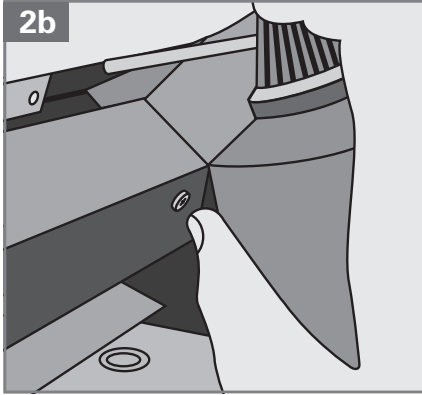

en in schoonmaakstand draaien.

- 5. Het rolluikpantser kan nu aan de binnenzijde weer gereinigd met zeepsop.



! Geen oplosende reinigingsmiddelen gebruiken! Als uw raam een Aquaclear-coating heeft, mag deze niet in aanraking komen met silicone.

- 6. Geleidingskanalen aan de onderkant van de geleiders 1, loopvlakken in de kasten 2 en veren in de bochten 3 aan het eind van de geleiders met hars-, zuur- en siliconenvrije sprayolie (bijv. WD 40) inspuiten.
- 7. Raam sluiten en eventueel de ketting van de elektrische raamkruk weer vastmaken aan het raambeslag.



Ejecución del mantenimiento

- 1. Levantar la persiana y poner la ventana en la posición de limpieza.
- 2. Limpiar el revestimiento deslizando del riel guía, utilizando sólo agua con jabón.
- 3. Cerrar la ventana.
- 4. Bajar el delantal de la persiana, abrir la ventana de tejado y ponerla en la posición de limpieza.
- 5. Ahora se puede limpiar el delantal de la persiana por la cara interior utilizando agua con jabón.



! ¡No usar productos de limpieza con efecto disolvente! Si su ventana tiene un recubrimiento Aquaclear, éste n debe entrar en contacto con silicona.

- 6. Rociar con aceite en aerosol exento de resina, ácidos y silicona (p. ej. WD 40) los canales guía en la parte inferior de los rieles guía 1, las superficies de deslizamiento en las carcasas 2 y los resortes en los puntos de reenvío 3 al final de los rieles guía.
- 7. Cerrar la ventana y, en su caso, unir de nuevo la cadena del abreventanas eléctrico al herraje de la ventana.



Sequência de manutenção

- 1. Colocar a janela de sótão com a persiana para trás
- 2. Limpar o revestimento de deslize na calha guia só com água e sabão
- 3. Fechar a janela
- 4. Baixar o estore, abrir a janela de sótão e mudar para a posição de limpeza
- 5. O estore pode agora ser limpo do lado de dentro com água e sabão.



! Não utilizar produtos de limpeza dissolventes! Caso a sua janela tenha um revestimento Aquaclear, este não pode entrar em contacto com silicone.

- 6. Aplicar óleo de pulverização isento de resina, ácido e silicone (p. ex. WD40) nos canais de guia no lado inferior das calhas guia 1, nas superfícies de deslizamento nas caixas 2 e nas molas dos desvios 3 na extremidade das calhas guia.
- 7. Fechar a janela e, se necessário, voltar a ligar a corrente do elevador à ferragem da janela.

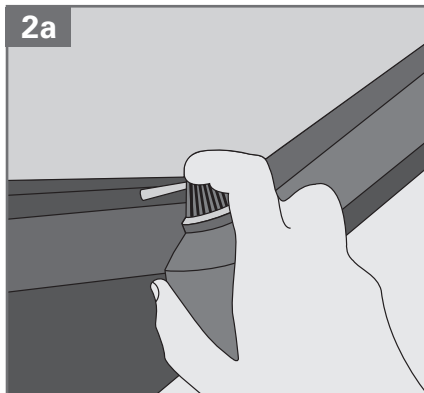
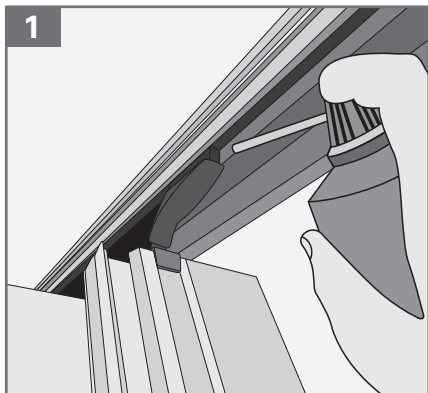

PL Przebieg konserwacji

1. Ustawić okno dachowe w pozycji do mycia przy schowanej roletcie.
2. Powierzchnię ślizgową w prowadnicy wyczyścić tylko ługiem mydlanym.
3. Zamknąć okno.
4. Wysunąć roletę, otworzyć okno dachowe i ustawić w pozycji do mycia.
5. Pancerz rolety można teraz wyczyścić od strony wewnętrznej ługiem mydlanym.

! Nie używać środków do czyszczenia na bazie rozpuszczalników! W przypadku gdy okno posiada powłokę Aquaclear, nie można dopuścić do jej kontaktu z silikonem.

6. Kanały prowadnicowe na dolnej stronie prowadnic 1, bieżnie w obudowach 2 oraz sprężyny w punktach zwrotnych 3 na końcach prowadnic spryskać bezzwyciovym, bezkwasowym i bezsilikonowym olejem w sprayu (np. WD 40).
7. Zamknąć okno i w razie potrzeby połączyć łańcuch elektrycznego systemu otwierania okna z okuciem okna.

RUS Процесс работы

1. Спрятать рольставни в кожух, установите окно в положение для мытья.
2. Очистите поверхность скольжения направляющей водой с мылом.
3. Закройте окно.
4. Опустите штору рольставней, откройте окно и установите его в положение для мытья.
5. Теперь шторка рольставней может быть очищена с внутренней стороны мыльной водой.

! Не применяйте чистящие средства на основе растворителей! Если в окне установлен стеклопакет с покрытием Aquaclear, не допускайте попадания на него силикона.

6. Нанесите смазку не содержащую смолы, кислоты и силикон (например, WD 40), на канавки с нижней стороны направляющих
- 1, на поверхности скольжения в кожухах 2 и на пружины в закрулениях 3 на концах направляющих.
7. Закройте окно и снова присоедините цепь электропривода к фурнитуре.

EST Hoolduse kulg

1. Seadke katuseaken tagasiligiutatud rulooga puhastusasendis
2. Nüüd puhastage juhtsiinis olev liugkiht see biveega ära
3. Sulgege aken
4. Liigutage rulookardina alla, avage katuseaken ja pöörake puhastusasendis
5. Nüüd saab rulookardina sisekülje seebiveega ära puhastada.

**! Äрге kasutage lahustava toimega puhastusvahendeid !
Kui Teie katuseaken on varustatud Aquaclear-pinnakihiga, siis ei tohi see silikooniga kokku puutuda.**

6. Pihustage juhtsiinide 1 alakülgedel asuvad juhtkanalid, liikumispiinad korpusetes 2 ja juhtsiinide otstes asuvad suunajad 3 vaigu-, happening silikoonivaba õlipihusega (nt. WD 40) sisse.
7. Sulgege aken ja ühendage vajadusel elektrilise aknatõstuki kett uuesti aknasuluse külge.

LV Apkopes norise

1. Kad ir atvirzitas rullo žalūzijas, novietojiet jumta logu mazgāšanas pozīcijā.
2. Slīdvirsmu vadslīdē notīriet ar ziepjūdeni.
3. Aizveriet logu.
4. Nodīdēt uz leju rullo žalūziju slēgī, atveriet jumta logu un sagāziet mazgāšanas pozīcijā.
5. Tagad ar ziepjūdeni var nomazgāt rullo žalūziju slēga iekšpusi.

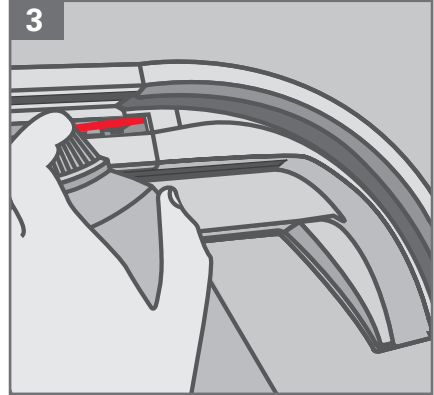
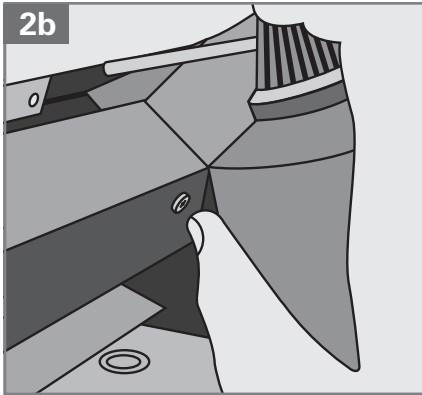

**! Neizmantojiet kodīgus tīrīšanas līdzekļus !
Ja Jūsu logam ir Aquaclear pārklājums, tas nedrīkst nonākt saskarē ar silikonu.**

6. Kanālus vadsliēžu apakšpusē 1, korpusos esošās slīdvirsmas 2 un izliekumos esošās atsperes 3 vadsliēžu galos apsmidziniet ar sveķus, skābi un silikonu nesaturošu izsmidzināmo eļļu (piem., WD 40).
7. Aizveriet logu un pēc vajadzības savienojiet elektriskā loga pacelšanas mehānisma ķēdi ar loga furnitūru.

LT

Techninės priežiūros eiga

1. Atidarykite stoglangį, prieš tai sutraukę roletą į valymo padėtį.
2. Nuvalykite judėjimo zoną vandeniu su muilu.
3. Uždarykite langą.
4. Atitraukite roletą, atidarykite langą ir nustatykite valymo padėtį.
5. Roletus galima valyti vandeniu su muilu tik iš vidinės pusės.



! Nenaudokite valiklių, pagamintų tirpiklių pagrindu! Jei jūsų langas dengtas „Aquaclear“ danga, jis negali liestis prie silikono.

6. Apipurškite nukreipiamųjų bėgelių kanalus 1, korpusų darbinius paviršius 2 ir reguliatorių spyruokles 3 nukreipiamųjų bėgelių galuose aerorozline alyva be rūgščių, dervų ir silikono (pvz., WD 40).
7. Uždarykite langą ir vėl prijunkite vielokaišį, kurio varomoji grandinė yra sujungta su lango montavimo detale.

CZ

Průběh údržby

1. Střešní okno se zajatou žaluzií dejte do polohy pro mytí
2. Kluzný povlak ve vodičích liště nyní umyjte mýdlovou vodou

3. Okno zavřete
4. Žaluzii stáhněte, otevřete střešní okno a vytočte do polohy pro mytí
5. Žaluzii nyní můžete omýt mýdlovou vodou na vnitřní straně.



! Nepoužívejte agresivní čisticí prostředky! Je-li Vaše okno opatřeno vrstvou Aquaclear, nesmí přijít do styku se silikonom.

6. Nosné kanály na spodní straně vodičích lišt 1, kluzné plochy v krytech 2 a pružiny v ohybch 3 na konci vodičích lišt nastříkejte olejem bez obsahu pryskyřic, kyselin a silikonu ve formě spreje (např. WD 40).
7. Okno zavřete a příp. opět spojte řetěz elektrického otevírání okna s okenním kováním.

SK

Priebėh údržby

1. Roletu zasuňte do kazety a střešné okno nastavte do čistiacej polohy.
2. Klzný povrch vo vodiacej lište teraz vyčistite mýdlovou vodou
3. Zatvorte okno
4. Pancier spustite dolu, otvorte střešné okno a otočte ho do čistiacej polohy
5. Okno možno pancier vyčistiť na vnútornej strane mýdlovou vodou.



! Nepoužívajte agresívne čistiace prostriedky! Ak je vaše okno opatrené povrchovou úpravou Aquaclear, nesmie prísť táto vrstva do styku so silikónom.

6. Vodiace kanáliky na spodnej strane vodičích lišt 1, klzné plochy v krytoch 2 a pružiny v ohyboch 3 na konci vodičích lišt postriekajte olejom bez obsahu živíc, kyselin a silikónov (napr. WD 40).
7. Okno zatvorte a elektrický otvárač okien prípadne znova spojte s okenným kováním.

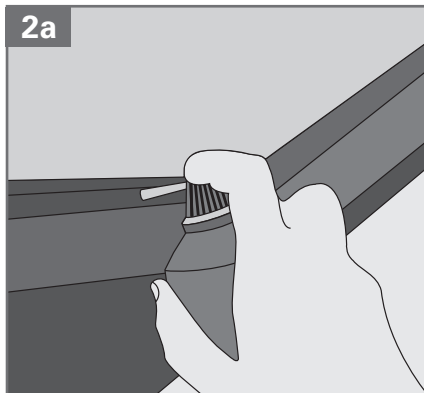
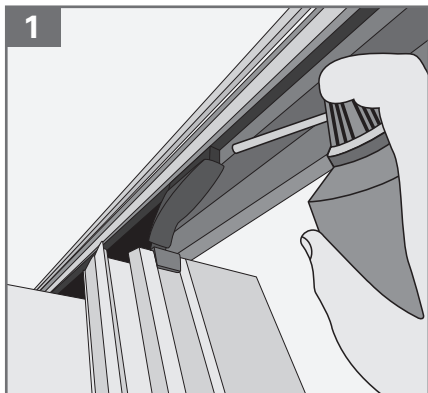

H

A karbantartás menete

1. A tetőtéri ablakot visszatolt redőnyvel tisztítóállásba állítjuk.
2. A vezetősínben lévő csúszóvezonatot most szappanos vízzel megtisztítható.
3. Bezárjuk az ablakot.
4. Leengedjük a redőnyt, kinyitjuk, majd tisztítóállásba állítjuk a tetőtéri ablakot.
5. Ekkor a redőny lamellái a belső oldalon szappanos vízzel megtisztíthatók.



! Ne használjunk oldó hatású tisztítószeret! Az Aquaclear bevonattal ellátott ablakok nem érintkezhetnek szilikonnal.

6. A vezetősínnek alsó oldalán lévő vezetősátonnákat (1), a redőnyházak futófelületeit (2) és a rugókat a fordítósarokban (3) a vezetősínnek végénél befűjük gyanta-, sav- és szilikonmentes olajspray-vel (pl. WD 40).
7. Az ablakot bezárjuk, és esetleg újra összekötjük az elektromos ablaknyitó láncát az ablak vasalattal.

SLO

Potek vzdrževanja

1. Pri zaprti roletí postaviti strešno okno v položaj za čiščenje.
2. Dršno oblogo vodilne tirnice čistiti le z milnico.
3. Okno zapreti.
4. Okov markize spustiti, strešno okno odpreti in ga obrniti v položaj za čiščenje.
5. Senčilo markize se sedaj lahko očisti na notranji strani z milnico.



! Ne uporabljati jedkih čistilnih sredstev! Če ima vaše okno Aquaclear oblogo, le-ta ne sme priti v stik s silikonom.

6. Vodilne kanale na spodnji strani vodilnih tirnic 1, tekalne površine v ohišjih 2 in vzmeti na krivinah 3 na koncu vodilnih tirnic napršiti z sprej oljem (npr. WD 40), ki ne vsebuje smol, kislin in silikona.
7. Okno zapreti in eventualno spojiti verigo električnega odpirala z okenskim okovjem.

I

Manutenzione

1. Portare la finestra della mansarda in posizione di pulizia con la tapparella ritirata indietro.
2. Pulire a questo punto con acqua e sapone lo strato di scorrimento del binario di guida.
3. Chiudere la finestra.
4. Abbassare la corazza della tapparella, aprire la finestra della mansarda e orientarla quindi in posizione di pulizia.
5. A questo punto la corazza della tapparella può essere pulita dalla parte interna con acqua e sapone.



! Non utilizzare mai dei detersivi ad azione solvente! Qualora la vostra finestra dovesse essere dotata di un rivestimento Aquaclear, si raccomanda di non portarlo in contatto con silicone.

6. Spruzzare i canali di guida nella parte inferiore delle guide 1, delle superfici di corsa negli alloggiamenti 2 e le molle nei dispositivi di rinvio 3 situate nelle estremità dei binari di guida con olio lubrificante a spruzzo privo di resina, acido e silicone (per esempio WD 40).
7. Chiudere la finestra e collegare eventualmente la finestra dell'alzacristalli elettrico di nuovo con il ferramenta della finestra.

HR

BIH

Redoslijed održavanja

1. Stambeni krovni prozor dovedite kod vraćenih roleta u položaj za čišćenje.
2. Očistite pomoću sapunice klizni sloj u tračnici za vođenje.
3. Zatvorite prozor.
4. Oklop roleta dovedite dolje, otvorite stambeni krovni prozor i zakrenite u položaj za čišćenje.
5. Sada se oklop roleta sa unutarnje strane može očistiti pomoću sapunice.



! ne koristite nikakva nagrizajuća sredstva za čišćenje! Ako Vaš prozor posjeduje sloj Aquaclear, nije dopušteno da dođe u dodir sa silikonom.

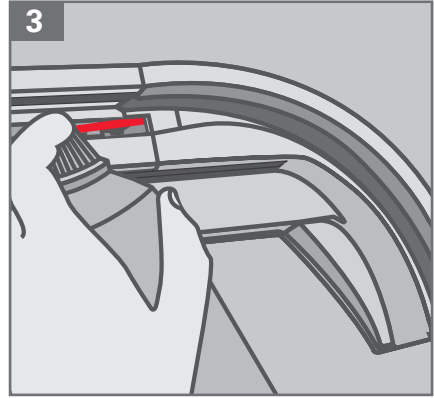
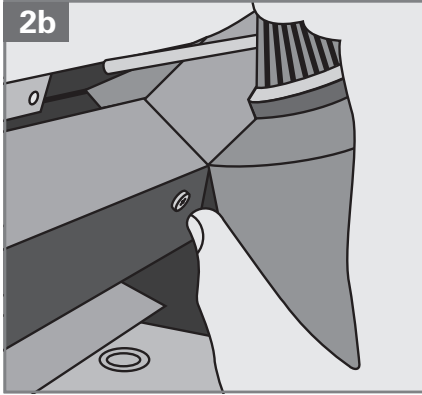

6. Poprskajte kanale vodilice na donjoj strani tračnica za vođenje 1, površine trenja na kutijama 2 i opruge u preusmjerenjima 3 na kraju tračnica za vođenje pomoću ulja za prskanje, koje ne sadrži smolu, kiselinu kao ni silikon (npr. WD 40).
7. Zatvorite prozor i eventualno spojite lanac električnog podizača prozora ponovo s okovom prozora.

RO

Derularea întreinerii

1. Se așează fereastra de mansardă în poziția de spălare cu roleta total retractată.
2. Se curăță șinele de glisare cu apă și agent de spălare.
3. Se închide fereastra de mansardă.
4. Se coboară roleta, se deschide fereastra de mansardă și se așează în poziția de spălare.
5. Roleta se poate curăța în această poziție pe partea dinspre interior.



**! Nu se folosesc agenți de curățare corozivi !
Dacă aveți o fereastră de mansardă dotată cu sticla Aquaclear, aceasta nu are voie sub nici o formă să intre în contact cu substanțe ce conțin silicon.**

6. Se aplică pe șinele de glisare 1 în carcasele 2 și arcurile 3 un lubrifianț (ex. WD 40) care să nu conțină silicon sau substanțe corozive.
7. Se închide fereastra și în cazul ferestrelor acționate electric se cuplează lanțul de acționare.

GR

Διαδικασία συντήρησης

1. Θέστε το παράθυρο στέγης με τραβηγμένο πίσω το ρολό στη θέση καθαρισμού.
2. Καθαρίστε το υλικό ολίσθησης στις ράγες οδήγησης τώρα με σαπουνάδα.
3. Κλείστε το παράθυρο.
4. Κατεβάστε την ποδιά του ρολού, ανοίξτε το παράθυρο στέγης και γυρίστε το στη θέση καθαρισμού.
5. Η ποδιά του ρολού μπορεί τώρα να καθαριστεί στην εσωτερική πλευρά με σαπουνάδα.



! Μη χρησιμοποιείτε κανένα διαλυτικό υγρό καθαρισμού !

Σε περίπτωση που το παράθυρό σας διαθέτει επικάλυψη Aquaclear, δεν επιτρέπεται να έρθει αυτή σε επαφή με σιλικόνη.

6. Ψεκάστε τα κανάλια οδήγους στην κάτω πλευρά στις ράγες οδήγησης 1, τις επιφάνειες κίνησης στα περιβλήματα 2 και τα ελατήρια στα σημεία αλλαγής κατεύθυνσης 3 στο τέλος των ραγών οδήγησης με σπρέι λαδιού χωρίς ρητίνες, οξέα και σιλικόνη (π.χ. WD 40).
7. Κλείστε το παράθυρο και ενδεχομένως συνδέστε την αλυσίδα του ηλεκτρικού γρώλου ξανά με το μηχανισμό του παραθύρου.

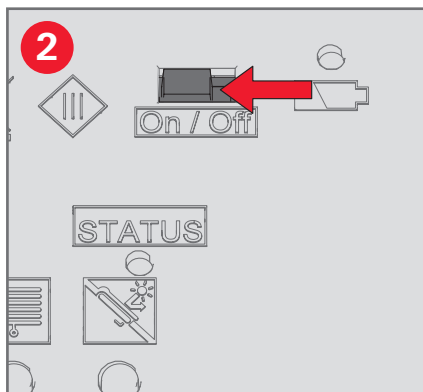
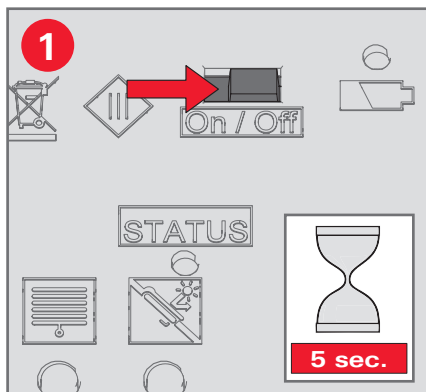

(D) Akkustand überprüfen

(F) Contrôler l'état de l'accumulateur

(GB) Check battery charge level

(NL) Accustand controleren

(E) Controlar el estado de la pila

(P) Verificar estado da bateria

(PL) Sprawdzenie naładowania akumulatora

(RUS) Проверка уровня заряда аккумулятора

(UA)

(EST) Aku oleku kontrollimine

(LV) Akumulatora uzpildes līmeņa pārbaude

(LT) Patikrinti akumuliatoriaus būseną

(CZ) Přezkoušet stav akumulátoru

(SK) Skontrolujte stav batérie

(H) Az akkumulátor szintjének ellenőrzése

(SLO) Preveriti stanje akumulatorja

(I) Controllare lo stato dell'accumulatore

(HR) Ispitajte punjenja akumulatora

(BIH)

(RO) Verificați starea bateriei

(GR) Έλεγχος της στάθμης φόρτισης της μπαταρίας



3a

1,5 sec.

On / Off

3b

0,5 sec. ...
0,5 sec. ...
0,5 sec.

On / Off

3c

5 sec.

On / Off

D Fehlerbehebung

Störung	Ursache	Behebung
Rollladen / Markise bewegt sich nicht	Rollladen / Markise nicht aktiviert Handsender nicht eingelernt oder Batterie Handsender leer	Rollladen Markise aktivieren (Seite 46 - 47) Handsender einlernen (Seite 13) Batterie wechseln
Der Außenrollladen / die Außenmarkise fährt gar nicht, schräg oder ruckartig aus dem Gehäuse.	Eine oder beide Federn ist / sind nicht eingehängt. Die Feder hat sich entspannt und befindet sich am Endstück der Führungsschiene.	Seite 48 - 49. Mit Hilfe eines Schraubendrehers oder eines Inbusschlüssels, das Gleitstück* aufnehmen und bis hinter den Arretierbolzen ziehen. Den Arretierbolzen drücken und das Gleitstück* daran einhängen. Wenn nötig Führungsschiene demontieren. Anschließend muss der Rollladen / die Markise aktiviert werden (Seite 46 - 47).
SF Außenrollladen / Außenmarkise reagiert immer noch nicht	Akku nicht vollständig geladen.	Akkustand überprüfen (Seite 24 - 25)
Der Rollladen / die Markise fährt nur ca. 30 cm aus dem Gehäuse.	Die Feder wurde noch nicht aktiviert. Der Rollladen / die Markise fährt gegen die in der Führungsschiene arretierten Gleitstücke*	Den Rollladen/ die Markise aus dem Gehäuse ziehen: Die Federeinhängung, rastet hörbar in das Gleitstück* ein. Den Rollladen/ die Markise etwas in das Gehäuse schieben: Das Gleitstück* löst sich hörbar aus dem Arretierbolzen.
EF Rollladen / Markise läuft ruckartig oder nicht ganz herunter oder quietscht.	Erhöhte Reibung	Laufflächen in den Gehäusen und Federn in den Umlenkungen am Ende der Führungsschienen mit harz-, säure- und silikonfreiem Sprühöl (z. B. WD 40) einsprühen.
EF Außenrollladen / Außenmarkise reagiert nicht, nach Einstecken des Netzsteckers.	Der Handsender wurde nicht richtig eingelernt.	Netzstecker ziehen und nach 5 sek. wieder einstecken. Die Lerntaste am Handsender innerhalb von 3 min so lange drücken, bis der Rollladen/ die Markise das Einlernen, hörbar durch kurzes Auf- und Abfahren, quittiert. Siehe Bedienungsanleitung Handsender 1-/5-Kanal.
Bei separater Programmierung von mehreren Rollläden / Markisen, werden die falschen eingelernt.	Es befinden sich mehrere Rollläden / Markisen gleichzeitig in Lernbereitschaft.	Nur die zu programmierenden Rollläden / Markisen für ca. 5 sek. vom Stromnetz nehmen und wieder anschließen. Zum Einlernen des Handsenders wie im zuvor genannten Punkt verfahren.

*Schwarze Kunststoffteile an den Rollfedern



F Elimination des défauts

Dérangement :	Cause :	Remède :
Le volet roulant / la marquise ne bougent pas.	Volet roulant / marquise non activés Émetteur manuel en cours d'apprentissage ou pile déchargée	Activer le volet roulant / la marquise (pages 46 à 47) Programmer l'émetteur manuel (pages 13) Remplacer la pile
Le volet roulant / la marquise extérieur(e) ne sort pas du tout, ou sort en biais ou par à-coups du coffre.	Un ou plusieurs ressorts n'est/ne sont pas en place. Le ressort est détendu et se trouve au bout du rail de guidage.	Pages 48 - 49. Avec un tournevis ou une clé pour vis à six pans creux, saisir la pièce coulissante* et la pousser derrière la pièce d'arrêt. Appliquer une pression sur la pièce d'arrêt et y accrocher la pièce coulissante*. Démontez le rail de guidage si nécessaire. Activer finalement le ressort (pages 46 à 47)
SF Le volet roulant extérieur / la marquise extérieure ne réagit toujours pas	Accumulateur non chargé complètement	Contrôler l'état de l'accumulateur (pages 24 à 25)
Le volet roulant / la marquise ne sort que de 30 cm env. du coffre.	Le ressort n'a pas encore été activé. Le volet roulant / la marquise bute contre les pièces coulissantes* arrêtées dans le rail de guidage.	Sortir le volet roulant / la marquise du coffre. Le support des ressorts s'enclenche dans la pièce coulissante* en produisant un « clic » audible. Sortir légèrement le volet roulant / la marquise du coffre : la pièce coulissante* se désolidarise de la pièce d'arrêt en produisant un « clic » audible.
EF Le volet roulant / la marquise sort par à-coups, ne sort pas du tout ou grince.	Frottement important	Appliquer une huile de vaporisation (p. ex. WD 40) exempte de résine, d'acide et de silicone sur les surfaces de glissement dans les boîtiers et les ressorts au bout des rails de guidage.
EF Le volet roulant / la marquise ne réagit pas lorsque la prise secteur a été branchée.	La commande n'a pas été programmée ou ne l'a pas été correctement.	Débrancher la prise secteur et la rebrancher au bout de 5 secondes. Dans un délai de 3 minutes, appuyer sur touche de programmation de la télécommande jusqu'à ce que le volet roulant / la marquise valide la programmation en montant et en descendant brièvement. Voir la notice d'utilisation de la commande à 1/5 canaux.
Lorsque plusieurs volets roulants / marquises ont été programmé(e)s, ce ne sont pas ceux (celles) désiré(e)s qui sont programmé(e)s.	Plusieurs volets roulants / marquises sont simultanément en disponibilité d'apprentissage.	Pendant 5 s. environ, débrancher et rebrancher uniquement le volet roulant / la marquise à programmer. La manière de programmer la commande est indiquée dans les points précédents.

* Pièces en plastique noires sur les ressorts enroulés

GB Fault rectification

Fault:	Cause:	Remedy:
Roller shutter/blind does not move	Roller shutter/blind not activated Remote control not taught-in or battery of remote control dead	Activate roller shutter/blind (Page 46 - 47) Teach remote control (Page 13) Replace battery
The external roller shutter / external blind does not respond when the mains plug is connected.	The hand-held transmitter was not taught/taught correctly.	Page 48 - 49. Unplug the mains plug, wait 5 sec., plug it in again. Within 3 min. press and hold the learn button on the manual transmitter until the roller shutter / blind audibly acknowledges learning by briefly moving up and down. See the operating instructions for the 1/5-channel hand-held transmitter.(Page 46 - 47).
SF External roller shutter/ external blind still does not react	Battery not completely charged.	Check battery charge level (Page 24 - 25)
The roller shutter / blind moves only approx. 30cm out of the casing	The spring had not yet been activated. The roller shutter / blind stops against the sliders* which have become stuck in the guide rails	Pull the roller shutter / blind out of the casing: The spring retention audibly engages in the slider*. Push the roller shutter / blind partly into the casing: The slider* audibly disengages from the stop bolt.
EF The external roller shutter / external blind does not come out of the roller shutter housing at all, or comes out skewed or in fits.	One or both springs is/are not engaged. The spring is slack and is located at the end of the guide rail.	Use a screwdriver or an Allen key to pick up the slider* and pull it up behind the stop bolt. Push the stop bolt down and hook in the slider*. Remove the slide rail if necessary. Then activate the spring.
EF Roller shutter / blind runs in fits, fails to descend completely or squeaks.	Increased friction	Spray the running surfaces in the housings and springs in the deflectors at the end of the guide rails with resin, acid and silicone-free lubricating spray (e.g. WD40).
When programming several roller shutters / blinds separately, the wrong ones are taught.	Several external roller shutters / external blinds are simultaneously in the learn mode.	Disconnect only the external roller shutter / external blind to be programmed from the power supply for approx. 5 sec., then reconnect it. Teach the manual transmitter as described in the above points.

*Black plastic parts on the roller springs



NL

Probleemoplossing

Storing:

Rolluik / markies beweegt niet

Oorzaak:

Rolluik / markies niet geactiveerd
Handzender niet geprogrammeerd of batterij handzender leeg

Oplossing:

Rolluik / markies activeren (pagina 46 - 47)
Handzender programmeren (pagina 13)
Batterij vervangen

Rolluik / markies reageert niet na insteken van de netstekker.

De handzender is niet of niet juist geprogrammeerd.

Pagina 48 - 49. Netstekker trekken en na 5 sec. weer insteken.
De programmeertoets op de handzender binnen 3 min. net zo lang indrukken tot het rolluik / de markies het programmeren hoorbaar door kort op en neer bewegen van het pantser, bevestigt.
Zie gebruiksaanwijzing 1- / 5-kanaals handzender. (pagina 46 - 47).

SF

Rolluik / markies reageert nog steeds niet

Accu niet volledig geladen.

Accustand controleren (pagina 24 - 25)

Het rolluik / de markies komt nu ca. 30cm uit de behuizing.

De veer werd nog niet geactiveerd. Het rolluik / de markies loopt tegen de in de geleidingsrail vergrendelde glijstukken*

Het rolluik / de markies uit de behuizing trekken: De veerophanging klikt hoorbaar in het glijstuk*. Het rolluik / de markies iets in de behuizing schuiven: Het glijstuk* komt hoorbaar los van de arrêteerpen.

EF

Het rolluik / de markies komt helemaal niet, scheef of schokkend uit de behuizing.

Een of beide veren is / zijn niet ingehaakt.
De veer is niet meer gespannen en bevindt zich aan het eindstuk van de geleider.

Met behulp van een schroevendraaier of een inbussleutel het glijstuk* tot achter de arrêteerpen trekken. De arrêteerpen indrukken en het glijstuk* eraan haken.
Zo nodig geleiders demonteren. Vervolgens moet de veer worden geactiveerd.

EF

Rolluik / markies komt schokkend of niet helemaal omhoog of knarst

Verhoogde wrijving

Loopvlakken in de kasten en veren in de bochten 3 aan het eind van de geleiders met hars-, zuur- en siliconenvrije sprayolie (bijv. WD40) inspuiten.

Bij aparte programmering van meerdere rolluiken / markiezen worden de verkeerde geprogrammeerd.

Er bevinden zich meerdere rolluiken / markiezen gelijktijdig in de programmeerstand.

Alleen te programmeren rolluiken / markiezen gedurende ca. 5 ec. van het lichtnet halen en weer aansluiten. Voor het programmeren van de handzender te werk gaan zoals in het voorgaande punt.

*Zwarte kunststofstukken aan de rolveren

E Eliminación de errores

Fallo:	Causa:	Solución:
La persiana arrollable / el toldo no se mueve	Persiana arrollable / toldo sin activar Transmisor de mano sin programar o la pila del transmisor de mano está descargada	Activar la persiana arrollable / el toldo (Página 46 - 47) Programar el transmisor de mano (Página 13) Cambiar la pila
La persiana exterior / el toldillo exterior no reacciona tras conectar el enchufe de la red.	El transmisor de mano no se ha programado/se ha programado incorrectamente.	Página 48 - 49.Extraer el enchufe de red y enchufarlo de nuevo después de 5 segundos. Pulsar la tecla de programación del transmisor de mano en un intervalo de 3 minutos, hasta que la persiana / el toldillo confirme la programación subiendo y bajando brevemente perceptible al oído. Ver las instrucciones de manejo del transmisor de mano, canales 1/5. Página 46 - 47.
SF La persiana arrollable exterior / el toldo exterior no reacciona aún	La pila no está completamente cargada.	Controlar el estado de la pila (Página 24 - 25)
La persiana / el toldillo sale sólo aprox. 30 cm. de la caja.	No se ha activado aún el muelle. La persiana / el toldillo choca con las piezas deslizantes* bloqueadas en el riel guía.	Extraer la persiana / el toldillo de la caja: la suspensión del muelle encaja perceptible al oído en la pieza deslizante*. Empujar la persiana / el toldillo un poco en la caja: la pieza deslizante* se suelta perceptible al oído del perno de retención.
EF La persiana exterior / el toldillo exterior no sale, sale inclinada(o) o sale a sacudidas de la caja.	Uno o ambos resortes no están encastrados. El resorte ha perdido tensión y se encuentra en la pieza final del riel guía.	Utilizar un destornillador o una llave Allen para tirar de la pieza deslizante* y colocarla detrás del perno de retención. Presionar el perno de retención y encastrar la pieza deslizante* en él. En caso necesario, desmontar el riel guía. A continuación hay que activar el resorte.
EF La persiana / el toldillo funciona a sacudidas, no baja por completo o chirría.	Rozamiento excesivo	Rociar con aceite en aerosol exento de resina, ácidos y silicona (p. ej. WD 40) las superficies de deslizamiento en las carcasas y los resortes en los puntos de reenvío al final de los rieles guía.
En caso de programación independiente de varias persianas / toldillos, no se aprenden las correctas / los correctos.	Varias persianas exteriores / varios toldillos exteriores se encuentran simultáneamente en disposición de aprendizaje.	Separar de la red eléctrica durante aprox. 5 segundos sólo las persianas / los toldillos a programar, y conectarlas / conectarlos de nuevo. Para programar el transmisor de mano, proceder como se indica en el punto anterior.

*Piezas de plástico negras en los resortes de rodillo



P **Reparação de falhas**

Falha:	Causa:	Solução:
A persiana/o toldo não se mexe	Persiana/toldo desactivada(o) Telecomando não programado ou bateria do telecomando descarregada	Activar persiana/toldo (páginas 46 - 47) Programar telecomando (páginas 13) Substituir bateria
A persiana /o toldo exterior não reage depois de inserida a ficha de rede.	O emissor portátil não foi programado / foi programado incorrectamente.	Páginas 48 - 49. Puxar a ficha de rede e voltar a inserir após 5 s. Manter, num espaço de 3 min., premida a tecla de programação no telecomando até a persiana / o toldo exterior confirmar a programação de forma audível, subindo e baixando durante instantes. Ver o manual de instruções do telecomando de 1/5 canais. páginas 46 - 47.
SF A persiana exterior/o toldo exterior continua a não reagir	Bateria não carregada por completo.	Verificar estado da bateria (páginas 24 - 25)
A persiana /o toldo avança para fora da caixa apenas cerca de 30 cm.	A mola ainda não foi activada. A persiana / o toldo encosta às corredeiras que estão presas na calha guia*	Puxar a persiana / o toldo para fora da caixa: o engate da mola engata na corredeira* de forma audível. Empurrar a persiana/o toldo um pouco para dentro da caixa: a corredeira* solta-se do perno de retenção de forma audível.
EF A persiana /o toldo exterior não avança para fora da caixa ou avança obliquamente ou de forma abrupta.	Uma ou ambas as molas não estão enganchadas. A mola afrouxou e encontra-se junto da peça final da calha guia.	Usar uma chave de fenda ou uma chave de sextavado interior para segurar e puxar a corredeira* até atrás do perno de retenção. Pressionar o perno de retenção e enganchar a corredeira* no mesmo. Desmontar a calha guia se necessário. Seguidamente, a mola tem de ser activada.
EF A persiana /o toldo desce de forma abrupta ou não totalmente ou chia.	Atrito elevado	Aplicar óleo de pulverização isento de resina, ácido e silicone (p. ex. WD40) nas superfícies de deslizamento nas caixas e nas molas dos desvios na extremidade das calhas guia.
Em caso de programação separada de várias persianas / toldos exteriores, são programados as persianas / os toldos errados.	Vários toldos ou persianas exteriores estão prontos a serem programados em simultâneo	Desligar da corrente durante aproximadamente 5 s e voltar a ligar apenas as persianas / os toldos exteriores a serem programados. A programação do telecomando processa-se conforme descrito no ponto anterior.

*Peças de plástico pretas nas molas em forma de pescoço de cisne

PL Usuwanie usterek

Usterka:	Przyczyna:	Sposób usuwania:
Roleta / markiza nie porusza się	Roleta / markiza nieuaktywniona Pilot niezaprogramowany lub rozładowana bateria pilota	Uaktywnić roletę / markizę (strona 46 - 47) Zaprogramować pilota (strona 13) Wymienić baterię
Roleta zewnętrzna / markiza zewnętrzna nie działa po włożeniu wtyczki do gniazdka sieciowego.	Pilot nie został zaprogramowany / jest nieprawidłowo zaprogramowany.	Strona 48 - 49. Wyciągnąć wtyczkę z gniazdka i po upływie 5 s ponownie podłączyć. Przycisk programowania na pilocie przyciskać w ciągu 3 minut tak długo, aż proces programowania zostanie potwierdzony krótkim wysunięciem i wsunięciem rolety / markizy. Patrz instrukcja obsługi pilota 1/5-kanałowego. Strona 46 - 47.
SF Roleta / markiza zewnętrzna nadal nie reaguje	Akumulator nie naładowany całkowicie.	Sprawdzenie naładowania akumulatora (strona 24 - 25)
Roleta / markiza wysuwa się tylko na ok. 30 cm z kasety.	Sprężyna nie została jeszcze uaktywniona. Roleta / markiza zaczeplenia o elementy ślizgowe* umieszczone w prowadnicy	Wsunąć roletę/ markizę z kasety: zaczep sprężyny słyszalnie „wskoczyć” w element ślizgowy*. 1.2 Wsunąć nieco roletę / markizę do kasety: element ślizgowy* słyszalnie uwolni się z bolca aretującego.
EF Roleta zewnętrzna / markiza zewnętrzna nie wysuwa się wcale albo wysuwa się krzywo lub zrywami z kasety.	Nie zaczepiono jeszcze jednej lub obu sprężyn. Sprężyna nie jest naciągnięta i znajduje się na końcówce prowadnicy.	Za pomocą wkrętaka albo klucza imbusowego uchwycić element ślizgowy* i przeciągnąć go za bolec aretujący. Wcisnąć bolec aretujący i zawiesić na nim element ślizgowy*. W razie potrzeby zdemontować prowadnicę. Następnie należy uaktywnić sprężynę.
EF Roleta / markiza wysuwa się zrywami, nie wysuwa do końca albo skrzypi.	Zwiększone tarcie	Bieżnie w obudowach i sprężyny w punktach zwrotnych na końcach prowadnic spryskać beżwywiciowym, bezkwasowym i bezsilikonowym olejem w sprayu (np. WD40).
W przypadku oddzielnego programowania kilku rolet / markiz, programują się niewłaściwie urządzenia.	Kilka rolet zewnętrznych / markiz zewnętrznych jest jednocześnie gotowych do programowania.	Tylko rolety zewnętrzne / markizy zewnętrzne, które mają być zaprogramowane należy odłączyć na ok. 5 s od zasilania sieciowego i ponownie podłączyć. W celu zaprogramowania pilota postępować, jak w przypadku opisanym w poprzednim punkcie.

*Czarne elementy z tworzywa sztucznego na sprężynach związających



Устранение неисправностей

Неисправность

Причина

Устранение неисправности

Рольставни / маркизет не двигаются

Рольставни / маркизет не введены в действие
Ручной пульт управления не запрограммирован или батарея ручного пульта управления израсходована

Введите в действие рольставни / маркизет (Страница 46 - 47)
Запрограммируйте ручной пульт управления (Страница 13)
Замените батарею

Маркизет не реагирует на подключение к сети.

Пульт управления не запрограммирован или запрограммирован неверно.

Страница 48 - 49. Выньте сетевой штекер из розетки и через 5 секунд снова вставьте.
В течение трех минут нажимайте кнопку программирования на пульте, пока рольставни не сообщат об окончании программирования коротким движением шторы.
См. руководство по эксплуатации одно- или пятиканального пульта. Страница 46 - 47.

SF

Наружные рольставни / наружный маркизет по-прежнему не работают

Аккумулятор не полностью заряжен.

Проверка уровня заряда аккумулятора (Страница 24 - 25)

Шторка рольставней выдвигается из кожуха только примерно на 30 см.

Не натянута пружина.
Шторка сдвигается до застрявшего в направляющей ползуна *.

Потяните шторку из кожуха — крючок пружины со щелчком зацепится за ползун *.
Слегка задвиньте шторку в кожух — ползун * со щелчком отцепится от фиксатора.

EF

Шторка рольставней совсем не выдвигается из кожуха либо движется с перекосом или рывками.

Не зацеплены одна или обе пружины.
Пружина расслабилась и находится в конце направляющей.

Захватите ползун * отверткой или шестигранным ключом и протяните за фиксатор. Надавите на фиксатор и зацепите за него ползун *.
Если необходимо, демонтируйте направляющую. В заключение натяните пружину.

EF

Шторка рольставней выдвигается вниз не до конца либо рывками или со скрипом.

Повышенное трение.

Нанесите смазку, не содержащую смолы, кислоты и силикон (например, WD 40), на поверхности скольжения в кожухе и на пружины в закруглениях на концах направляющих.

При раздельном программировании нескольких рольставней программируются не те, которые должны.

Сразу несколько рольставней находятся в готовности к программированию.

Предварительно отключите от сети подлежащие программированию рольставни на пять секунд и подключите их снова. Для программирования пульта действуйте, как описано выше.

* Черные пластиковые детали на роликовых пружинах.



Vigade kõrvaldamine

Rike:	Põhjus:	Kõrvaldamine:
Ruloo / markiis ei liigu	Ruloo / markiis pole aktiveeritud Kaugjuhtimispuul välja õpetamata või kaugjuhtimispuldi patarei tühi	Aktiveerige ruloo / markiis (lk 46 - 47) Õpetage kaugjuhtimispuul (lk 13) Vahetage patarei
Välisruloo ei reageeri pärast võrgupistikku sissepistmist.	Kaugjuhtimispuldi ei õpetatud üldse või õigesti.	Page 48 - 49. Tõmmake võrgupistik välja ja pistke 5 sek. möödudes sisse tagasi. Vajutage 3 min kestel kaugjuhtimispuldil olevat õpetamisklahvi, kuni välisruloo kviteerib õpetamise kuuldavalt kardina lühikese üles- ja allaliigutamisega. Vt. 1-/5-kanaliliste kaugjuhtimispuulide kasutusjuhendit. Page 46 - 47.
SF Välisruloo / välismarkiis ei reageeri ikka veel	Aku pole täis laetud.	Aku oleku kontrollimine (lk 24 - 25)
Välisruloo kardin liigub rulookorpusest välja ainult u. 30cm.	Vedru pole veel aktiveeritud. Kardin liigub vastu juhtsiinides fikseeritud liugdetaile*	Tõmmake kardin rulookorpusest välja: Kardin või vastavalt vedrukinnitus fikseerub kuuldavalt liugdetaili* sisse. Lükake kardinat veidi rulookorpuse sisse: Liugdetaili* vabaneb kuuldavalt fiksaatorpoldi küljest.
EF Välisruloo ei liigu üldse, liigub viltu või tõukeliselt rulookorpusest välja.	Üks või mõlemad vedrud pole külge riputatud. Vedru on lõtvunud ja asetseb vastu juhtsiini otsdetaili.	Haarake kruvikeeraja või sisekuuskantvõtmega liugdetaillist* kinni ning tõmmake fiksaatorpoldi taha. Suruge fiksaatorpoldi ja riputage liugdetaili* selle külge. Vajaduse korral demonteerige juhtsiin. Seejärel tuleb vedru aktiveerida.
EF Välisruloo liigub tõukeliselt, mitte täiesti alla või kriuksub.	Kõrgendatud hõõrdumine	Pihustage liikumispinnad korpustes ja juhtsiinide otstes suunajates paiknevate vedrude juures vaigu-, happe- ning silikoonivaba õliühendusega (nt. WD 40) sisse.
Mitme välisruloo eraldi programmeerimisel õpetatakse valesid.	Õpetamisvalmiduse seisundis on korraga mitu välisrulood.	Eraldage ainult programmeeritavad välisrulood u. 5 sek. vooluvõrgust ja ühendage tagasi. Toimige kaugjuhtimispuldi õpetamisel nagu eelnimetatud punktis kirjeldatud.

*Mustad plastmassdetailid rullvedrudel



LV

Kļūdu novēršana

Traucējums:

Rullo žalūzija / markīze nekustas

Iemesls:

Rullo žalūzija / markīze nav aktivizēta
Nav ieprogrammēta tālvadības pults vai ir tukša tālvadības pults baterija

Novēršana:

Aktivizēt rullo žalūziju / markīzi (46. - 47. lpp.)
Ieprogrammēt tālvadības pulti (13. lpp.)
Nomainīt bateriju

Pēc kontaktdakšas pieslēgšanas ārējās rullo žalūzijas nereaģē.

Nav / nepareizi ieprogrammēta vadības pults.

Lapu 48 - 49. Atvienojiet kontaktdakšu un pēc 5 sekundēm atkal pieslēdziet. Spiediet vadības pults programmēšanas taustiņu 3 minūšu laikā tik ilgi, līdz ārējās rullo žalūzijas dzirdami apstiprina ieprogrammēšanas procesu, īsu brīdi izbīdot un iebīdot slēgi. Skatiet 1/5 kanālu vadības pults lietošanas instrukciju. Lapu 46 - 47.

SF

Ārējā rullo žalūzija / ārējā markīze vēl arvien nereaģē

Nepietiekami uzlādēts akumulators.

Akumulatora uzpildes līmeņa pārbaude (24. - 25. lpp.)

Ārējo rullo žalūziju slēgis no rullo žalūziju korpusa izvīzās tikai par apm. 30 cm.

Atspere vēl nav aktivizēta. Slēgi atduras pret vadsliedē nofiksētajām slīdošajām detaļām*.

Izvelciet slēgi no rullo žalūziju korpusa: slēgis jeb atspere āķis dzirdami nofiksējas slīdošajā detaļā*. Iebīdiet slēgi nedaudz rullo žalūziju korpusā: slīdošā detaļa* dzirdami atbrīvojas no fiksācijas tapas.

EF

Ārējās rullo žalūzijas no rullo žalūziju korpusa neizbīdās, izbīdās šķībi vai raustoties.

Nav iekabināta viena vai abas atsperes.
Atspere ir atbrīvojusies un atrodas pie vadsliedes gala elementa.

Ar skrūvgrieža vai iekšējā sešstūra atslēgas palīdzību satveriet slīdošo detaļu* un pavelciet aiz fiksācijas tapas. Nospiediet fiksācijas tapu un iekabiniet tajā slīdošo detaļu*. Ja nepieciešams, demontējiet vadsliedi. Pēc tam atspere ir jāaktivizē.

EF

Ārējās rullo žalūzijas izbīdās raustoties vai neizbīdās līdz galam, vai čīkst.

Palielināta berze

Korpusos esošās slīdvirsmas un izliekumos esošās atsperes vadsliedžu galos apsmidziniet ar sveķus, skābi un silikonu nesaturošu izsmidzināmo eļļu (piem., WD 40).

Vairāku ārējo rullo žalūziju atsevišķas ieprogrammēšanas laikā tiek ieprogrammētas nepareizās žalūzijas.

Ieprogrammēšanas gatavībā vienlaikus atrodas vairākas ārējās rullo žalūzijas

Uz apm. 5 sekundēm atvienojiet no elektriskā tīkla un pēc tam atkal pieslēdziet tikai tās ārējās rullo žalūzijas, kuras jāieprogrammē. Lai ieprogrammētu vadības pulti, rīkojieties, kā aprakstīts iepriekšējā punktā.

*Melnās plastmasas detaļas pie apaļajām atspērēm

Defektų pašalinimas

Trikitis:	Priežastis:	Trikčių šalinimas:
Roletas / markizė nejuda	Roletas / markizė nėra aktyvuotas Kilnojamas siūstuvus nenustatytas arba kilnojamo siūstuvo baterija tuščia	Roletą markizę aktyvuoti (46 - 47 puslapis) Kilnojamą siūstuvą nustatyti (13 puslapis) Pakeisti bateriją
Išoriniai roletai neveikia, įjungus kištuką į elektros tinklą.	Kilnojamas siūstuvus nustatomas netinkamai arba jo nustatyti nepavyksta.	Puslapis 48 - 49. Ištraukite iš elektros tinklo kištuką ir maždaug po 5 sek. vėl įkiškite atgal. Maždaug po 3 minučių nuspauskite kilnojamo imtuvo nustatymo mygtuką ir laikykite nuspaudę jį iki tol, kol nustatymas bus patvirtintas, išoriniam roletui trumpam išsiskleidžiant ir susitraukiant atgal. Žr. kilnojamo imtuvo (1 / 5 kanalų) naudojimo instrukciją. Puslapis 46 - 47.
SF Išorinis roletas / išorinė markizė vis dar nereaguoja	Nepilnai pakrautas akumulatorius.	Patikrinti akumulatoriaus būseną (24 - 25 puslapis)
Roletas iš korpuso išsitraukia tik maždaug 30 cm.	Spyruoklė dar neįjungta. Roletas juda slankikliais, pritvirtintais prie nukreipiamojo bėgelio*	Ištraukite roletą iš korpuso: roletas ir spyruoklinė pakaba yra įstatyti į slankiklį*. Pastumkite roletą į korpusą: slankiklis* atsijungs nuo fiksatoriaus.
EF Išoriniai roletai neišsitraukia arba išsitraukia kreivai ar trūkčiodami.	Viena ar abi spyruoklės nėra prikabinotos. Spyruoklė išsitempė ir dabar yra ties nukreipiamojo bėgelio antgaliu.	Suimkite slankiklį* atsuktuvu arba šešiakraščiu veržlių raktu ir pastumkite atgal iki fiksatoriaus. Paspauskite stabdiklį* ir įstatykite fiksatorių. Jei reikia, išmontuokite nukreipiamąjį bėgelį. Įjunkite spyruoklę.
EF Išoriniai roletai išsitraukdami trūkčioja, iki galo neužsiskleidžia arba užstringa.	Padidėjusi trintis	korpusų darbinis paviršius ir reguliatorių spyruokles nukreipiamųjų bėgelių galuose apipurškite aerozoline alyva be rūgščių, dervų ir silikono (pvz, WD 40).
Atskirai programuojant kelis roletus, programuojami ne tie roletai.	Tuo pačiu metu nustatyti paruošti keli išoriniai roletai.	Maždaug 5 sek. atjunkite nuo elektros tinklo tuos išorinius roletus, kuriuos norite nustatyti, ir vėl įjunkite kištuką į tinklą. Kilnojamam siūstuvui nustatyti, atlikite veiksmus, kaip tai aprašyta ankstesniame punkte.

*Juodos plastikinės detalės ant roletų spyruoklių



CZ

Odstranění chyby

Porucha:

Roleta / markýza se nepohybuje

Příčina:

Roleta / markýza není zaktivována
Nenaprogramovaný ruční vysílač nebo prázdná baterie ručního vysílače

Odstranění poruchy:

Zaktivovat roletu markýzu (strana 46 - 47)
Naprogramovat ruční vysílač (strana 13)
Vyměnit baterii

Venkovní žaluzie po zasunutí síťové zástrčky nereaguje.

Ruční vysílač nebyl/nebyl správně naprogramován.

Strana 48 - 49. Vytáhněte síťovou zástrčku a po 5 sekundách ji znovu zastrčte. Programovací tlačítko na ručním vysílači držte po dobu 3 minut tak dlouho, dokud venkovní žaluzie naprogramování nepotvrdí slyšitelným krátkým zajeťím a vyjetím. Viz návod k obsluze ručního vysílače s 1/5 kanály. Strana 46 - 47.

SF

Vnější roleta / vnější markýza stále ještě nereaguje

Akumulátor není úplně nabit.

Přezkoušet stav akumulátoru (strana 24 - 25)

Venkovní žaluzie vyjíždí z krycího plechu pouze ca 30 cm ven.

Pružina ještě nebyla aktivována. Žaluzie naráží na kluzný element* zaaretovaný ve vodící liště.

Žaluzii vytáhněte z krycího plechu: Žaluzie, příp. pružinový závěs slyšitelně zaskočí do kluzného elementu*. Žaluzii zasuňte kousek do krycího plechu: Kluzný kolík* se slyšitelně uvolní z aretačního kolíku.

EF

Venkovní žaluzie nevyjíždí z krycího plechu vůbec nebo vyjíždí šikmo či trhaně.

Jedna nebo obě pružiny nejsou zavěšené. Pružina se uvolnila a nachází se na koncové části vodící lišty.

Pomocí šroubováku nebo inbusového klíče uchopte kluzný element* a vytáhněte až za aretační kolík. Stiskněte aretační kolík a na něj zavěste kluzný element*. V případě nutnosti demontujte vodící lištu. Následně je třeba aktivovat pružinu.

EF

Venkovní žaluzie se pohybuje trhaně nebo nesjíždí až dolů nebo skřípe.

Zvýšené tření

Kluzné plochy v krytech a pružiny v ohybech na konci vodících lišt nastříkejte olejem bez obsahu pryskyřic, kyselin a silikonu ve formě spreje (např. WD 40).

Při samostatném programování několika venkovních žaluzií se naprogramují nesprávně žaluzie.

Několik venkovních žaluzií je zároveň připraveno k naprogramování.

Odpojte na ca 5 sekund ze sítě pouze ty venkovní žaluzie, které se mají programovat, a znovu zapojte. Při programování ručního vysílače postupujte podle předchozího bodu.

*Černé umělohmotné díly na pohyblivých pružinách

SK Odstránenie poruchy

Porucha:

Žalúzie / markiza sa nepohybuje.

Prčina:

Žalúzie / markiza nie je aktivované
Ručný vysieláč nie je naprogramovaný alebo je vybitá batéria ručného vysieláča

Odstránenie poruchy:

Aktivujte žalúzie / markizu (strana 46 – 47)
Naprogramujte ručný vysieláč (strana 13)
Vymeňte batériu

Roleta nereaguje po zasunutí zástrčky do elektrickej zásuvky.

Ručný vysieláč nebol / nebol správne naprogramovaný.

Strana 48 - 49. Sieťovú zástrčku vytiahnite a po 5 sekundách znova zasuňte.
Programovacie tlačidlo ručného vysieláča zatlačte počas 3 minút dovtedy, kým vonkajšia roleta naprogramovanie počutefne nepotvrdí krátkym vysunutím a zasunutím panciera.
Vid' návod na obsluhu ručného vysieláča, kanál 1/5.
Strana 46 - 47.

SF

Vonkajšie žalúzie / vonkajšia markiza ešte nereaguje

Batéria nie je úplne nabitá

Skontrolujte stav batérie (strana 24 – 25)

Pancier vonkajšej rolety sa vysunie z kazety len cca 30 cm.

Pružina ešte nebola aktivovaná. Pancier sa posúva proti klzným častiam* zaaretovaným vo vodiacej lište.

Vytiahnite pancier z kazety: Pancier, príp. pružinový záves počutefne zaskočí do klznej časti*. Pancier mierne zasuňte do kazety; Klzná časť* sa počutefne uvoľní z aretačného čapu.

EF

Roleta sa z kazety vôbec nevysúva, vysúva sa šikmo alebo trhavo.

Jedna alebo obidve pružiny nie je / nie sú zavesená / zavesené.

Pružina sa uvoľnila a nachádza sa na zakončení vodiacej lišty.

Pomocou skrutkovača alebo kľúča na skrutky s vnútorným šesťhranom (inbusový kľúč) uchopte klznú časť* a potiahnite ju až za aretačný čap. Aretačný čap zatlačte a zaveste naň klznú časť*. V prípade potreby demontujte vodiacu lištu. Následne sa musí aktivovať pružina.

EF

Roleta sa vysúva trhavo alebo nevysunie sa celkom až nadol alebo vydáva škripavý zvuk.

Zvýšené trenie

Klzné plochy v krytoch a pružiny v ohyboch na konci vodiacich lišt postriekajte olejom bez obsahu živíc, kyselín a silikónov (napr. WD 40).

Jednotlivé rolety sa pri ich samostatnom programovaní naprogramujú nesprávne.

V režime programovania sa nachádza súčasne viac vonkajších roliet.

Vonkajšie rolety, ktoré chcete naprogramovať, odpojte od elektrickej siete na cca 5 sekúnd a potom ich znova zapojte. Pri programovaní ručného vysieláča postupujte podľa opisu vo vyššie uvedených bodoch.

*Čierne plastové diely na pružinách žalúzia



H

Hibaelhárítás

Hiba:

Oka:

Elhárítása:

A redőny / napellenző nem mozog

Nem aktiválták a redőnyt / napellenzőt
Nem programozták be a távirányítót, vagy a távirányító eleme üres

A redőny / napellenző aktiválása (46. – 47. oldal)
A távirányító beprogramozása (13. oldal)
Elemcsere

A külső redőny nem reagál a hálózati dugó bedugása után.

Nem, vagy nem helyesen programozták be a távirányítót.

(48. - 49. oldal) A hálózati dugót kihúzzuk, és 5 mp múlva újból bedugjuk.
A távirányító programozógombját 3 percen belül lenyomva tartjuk, amíg a külső redőny a programozást a lamellák hallható fel- és leengedésével nyugtázza.
Lásd az 1-/5-csatornás távirányító kezelési útmutatóját (46. - 47. oldal).

SF

A külső redőny / külső napellenző még mindig nem reagál

Nincs teljesen feltöltve az akkumulátor.

Az akkumulátor szintjének ellenőrzése (24. – 25. oldal)

A külső redőny lamelláit csak kb. 30 cm-re lehet kihúzni a redőnyházból.

A rugó még nem lett aktiválva. A lamellák a vezetősínben beakadnak a rögzített csúszóelemekbe*.

A lamellákat kihúzzuk a redőnyházból: A lamellák, illetve a rugófelfüggesztés hallhatóan bepattan a csúszóelembe*.
A lamellákat egy kicsit visszatoľjuk a redőnyházbá: A csúszóelem* hallhatóan kiugrik a rögzítő csapszegből.

EF

A külső redőny egyáltalán nem működik, vagy ferdén, illetve akadozva jön ki a redőnyházból.

Az egyik vagy mindkét rugó nem lett beakasztva.
A rugó kilazult, és a vezetősín végelemében található.

Egy csavarhúzó vagy egy imbuszkulcs segítségével felemeljük a csúszóelemet*, és hátrahúzzuk a csapszeg mögé. Lenyomjuk a csapszeget*, és beakasztjuk a csúszóelemet*.
Ha szükséges, le kell szerelni a vezetősínt. Ezután deaktiválni kell a rugót.

EF

A külső redőny akadozva fut vagy nem ereszkedik le egészen vagy nyikorog.

Megnőtt a súrlódás.

A házban a futófelületeket és a rugókat a fordítósarokban a vezetősín végeinél befűjük gyanta-, sav- és szilikonmentes olajspray-vel (pl. WD 40).

Több külső redőny egyesével történő programozásánál nem a megfelelőket állítják be.

Több külső redőny áll egyidejűleg programozásra készen.

Csak a programozandó külső redőnyöket kb. 5 mp-re lekapcsoljuk a hálózatról, majd újra visszakapcsoljuk. A távirányító beprogramozásához az előző pontban leírtak szerint kell eljárni.

*Fekete műanyagdarabok a rugókon

SLO Odprava napak

Motnja:	Vzrok:	Odprava:
Roleta / žaluzija se ne premakne	Roleta / žaluzija ni aktivirana Ročni oddajnik ni sprogramiran ali je baterija ročnega oddajnika prazna	Roletu žaluzijo aktivirati (stran 46 - 47) Ročni oddajnik sprogramirati (stran 13) Zamenjati baterijo
Zunanja roleta ne reagira po priključitvi na električno omrežje.	Ročni oddajnik ni bil ali je nepravilno nastavljen.	Stran 48 - 49.Vtikač izvleči iz vtičnice in po 5 sekundah spet vtakniti. Programirno tipko na ročnem oddajniku v času 3 minut držati tako dolgo pritisnjeno, da se vnos potrdi s slišnim kratkim premikom okova gor in dol. Glej navodila za uporabo ročnega oddajnika, kanal 1-/5-. Stran 46 - 47.
SF Zunanja roleta /zunanja žaluzija še vedno ne reagira	Akumulator ni popolnoma napolnjen.	Preveriti stanje akumulatorja (stran 24 - 25)
Okov zunanje rolete se izpelje le pribl. 30 cm iz ohišja.	Vzmet še ni bila aktivirana. Okov se zaustavi na blokiranih drsnikih* v vodilni tirnici	Okov izvleči iz ohišja zunanje rolete: Okov, oz. obešalo vzmeti, se slišno zaskočita v drsniku*. Okov potisniti nekoliko v ohišje rolete: Drsnik* se slišno sprostí iz blokirnega čepa.
EF Zunanja roleta se sploh ne premika, gre postrani ali pa skokovito iz ohišja rolete.	Ena ali obe vzmeti nista vstavljeni. Vzmet se je sprostila ali pa se nahaja v končnem delu vodilne tirnice.	S pomočjo izvijača ali imbus ključa prijeti in potegniti drsnik* izza blokirnega čepa. Blokirni čep pritisniti in drsnik zatakneti obenj. Po potrebi vodilno tirnico odmontirati. Nato je potrebno vzmet aktivirati.
EF Zunanja roleta teče skokovito ali sploh ne gre navzdol ali škriplje.	Povečano trenje	Tekalne površine v ohišjih in vzmeteh v krivinah na koncu vodilnih tirnic napršiti z sprej oljem (npr. WD 40), ki ne vsebuje smol, kislin in silikona.
Pri ločenem programiranju večih rolet pride do napačnega vnosa.	Istovčasno se nahaja več zunanjih žaluzij v stanju programiranja.	Le zunanje rolete, ki se programirajo, odklopiti z električne mreže za pribl. 5 sekund in ponovno priključiti. Za programiranje ročnega oddajnika postopiti kot opisano v predhodni točki.

*Črni plastični deli na kotalnih vzmeteh



I Eliminazione di errori

Anomalia:

Nessun movimento della tapparella / marquise

Causa:

Tapparelle / marquise non attivate
Trasmettitore manuale non sottoposto all'apprendimento o batteria del trasmettitore manuale esaurita

Rimedio:

Attivare le tapparelle / marquise (pagina 46 - 47)
Sottoporre all'apprendimento di trasmettitore manuale (pagina 13)
Cambiare la batteria

Dopo l'inserimento della spina di rete nella presa di corrente la tapparella non reagisce.

Il trasmettitore manuale non è stato (correttamente) sottoposto ad un apprendimento.

Pagina 48 - 49. Staccare la spina di rete e reinserirla dopo 5 sec. nella presa di corrente.
Mantenere premuto il tasto di apprendimento nel trasmettitore manuale entro 3 min. in maniera tale che la tapparella confermi sensibilmente l'apprendimento alzando e abbassando brevemente la corazza.
Si veda alle istruzioni per l'uso del trasmettitore manuale a 1/5 canali. Pagina 46 - 47.

SF

Le tapparelle esterne / marquise esterne non reagiscono tuttora

Accumulatore non completamente caricato.

Controllare lo stato dell'accumulatore (pagina 24 - 25)

La corazza della tapparella esce dall'alloggiamento della stessa di soli ca. 30 cm.

La molla non è stata ancora attivata. La corazza viene tralata contro i pattini* bloccati nel binario di guida.

Estrazione della corazza dall'alloggiamento della tapparella: La corazza ossia la sospensione della molla scatta sensibilmente in posizione nel pattino*.
Spingere la corazza leggermente nell'alloggiamento della tapparella: Il pattino* si stacca sensibilmente dal perno di arresto.

EF

La tapparella non si mette in movimento, si mette di traverso o viene tralata a scossoni dall'alloggiamento della stessa.

Una o entrambe le molle non è/sono fissata/e.
La molla si è rilassata e si trova nel terminale del binario di guida.

Supportare il pattino* con l'ausilio di un cacciavite o di una chiave a brugola e trascinarla fino alla parte posteriore del perno di arresto. Premere il perno di arresto e fissarvi quindi il pattino*.
Se necessario, smontare il binario di guida.
Successivamente è necessario attivare la molla.

EF

La tapparella viene tralata a scossoni o non completamente in giù o cigola.

Elevato attrito

Spruzzare le superfici di corsa negli alloggiamenti e le molle nei dispositivi di rinvio situate nelle estremità dei binari di guida con olio lubrificante a spruzzo privo di resina, acido e silicone (per esempio WD 40).

In una programmazione separata di parecchie tapparelle, il processo d'apprendimento avviene in quelle sbagliate.

Parecchie tapparelle si trovano contemporaneamente nel modo di apprendimento.

Sconnettere dalla rete elettrica per la durata di circa 5 sec. soltanto le tapparelle da programmare e collegarle quindi di nuovo. Per il processo d'apprendimento del trasmettitore manuale occorre procedere come descritto al punto precedente.

*Componenti di materiale sintetico neri nelle molle del rollo

HR

Uklanjanje grešaka

BIH

Smetnja:

Uzrok:

Uklanjanje:

Roleta / tenda se ne kreće

Roleta / tenda nije aktivirana
Ručni odašiljač nije programiran ili je baterija ručnog odašiljača prazna

Roletu tendu aktivirajte (stranica 46 - 47)
Programiranje ručnog odašiljača (stranice 13)
Zamijenite bateriju

Vanjska roleta ne reagira nakon što se utakne mrežni utikač.

Ručni odašiljač još nije ili nije ispravno programiran.

Stranica 48 - 49. Izvucite mrežni utikač i nakon 5 sekundi ga ponovo utaknite.
Tipku za programiranje na ručnom odašiljaču pritisnite unutar 3 minute tako dugo dok vanjska roleta zvučno kao i podizanjem i spuštanjem oklopa ne potvrdi programiranje.
Vidi uputu za uporabu 1/5-kanalnog ručnog odašiljača Stranica 46 - 47.

SF

Vanjska roleta / vanjska tenda još uvijek ne reagira

Akumulator nije napunjen do kraja

Ispitajte punjenja akumulatora (stranica 24 - 25)

Oklop vanjske rolete izlazi samo oko 30cm iz kutije rolete.

Opruga još nije bila aktivirana. Oklop u vožnji udara o klizače koji su učvršćeni u tračnici za vođenje*

Izvucite oklop iz kutije rolete: Oklop, odn. ovjes opruge, zvučno se zaglavi u klizač*.
Ugurajte oklop malo u kutiju rolete: Klizač* se zvučno odvaja iz klina za učvršćenje.

EF

Vanjska roleta iz kutije rolete ne izlazi uopće, izlazi koso ili na trzaje.

Jedna ili obje opruge nisu zakvačene.
Opruga se opustila i nalazi se na krajnjem dijelu tračnice za vođenje.

Prihvatite klizač* pomoću izvijača ili imbus-ključa i povucite ga sve do iza klina za učvršćenje. Pritisnite klin za učvršćenje i na njega zakvačite klizač*.
Ukoliko je potrebno demontirajte tračnicu za vođenje. Nakon toga potrebno je aktivirati oprugu.

EF

Vanjska roleta se kreće na trzaje ili se dolje ne spušta do kraja ili škripi.

Povišeno trenje

Poprskajte površine trenja u kutijama i u preusmjerenjima na kraju tračnica za vođenje pomoću ulja za prskanje, koje ne sadrži smolu, kiselinu kao ni silikon (npr. WD 40).

Kod odvojenog programiranja više vanjskih roleta, programiraju se pogrešne.

Nekoliko vanjskih roleta se istovremeno nalaze u pripravnom stanju za programiranje.

Odvojite samo vanjske rolete koje treba programirati oko 5 sekundi od strujne mreže i ponovo spojite. Za programiranje ručnog odašiljača postupite kao što je opisano u prethodnoj točki.

*Crni dijelovi od plastične mase na oprugama kotrljanja



RO

Remedierea erorilor

Disfuncție :

Cauze:

Remediere :

Ruloul / marchiza nu se mișcă

Ruloul / marchiza nu sunt activate Emițătorul portabil nu este sincronizat, sau bateria emițătorului portabil este goală

Activați ruloul marchiza (pagina 46 - 47)
Sincronizați emițătorul portabil (pagina 13)
Schimbați bateria

Roleta exterioară nu reacționează după legarea la tensiune.

Telecomanda nu a fost setată sau a fost setată greșit.

Pagina 48 - 49. Debransați ștecherul electric pentru 5 secunde apoi se rebrânșează.
Se apasă 3 minute tasta de setare a telecomenzii până când roleta exterioară face o mișcare în sus și una în jos. A se vedea manualul de utilizare al comenzii cu 1/5 canale. Pagina 46 - 47.

SF

Ruloul exterior/ marchiza exterioară tot nu reacționează

Acumulatorul nu este complet încărcat.

Verificați starea bateriei (pagina 24 - 25)

Roleta se deschide numai cca 30 de cm.

Resortul nu a fost activat. Roleta nu urmează direcția în care ar trebui să o întindă resorturile* tensionate.

Se trage de partea mobilă a roletei până când se aude un clic. Aceasta înseamnă că resorturile* au fost prinse de partea mobilă a roletei.
Se împinge partea mobilă a roletei înspre carcasa sa. Se va auzi un clic. Aceasta înseamnă că resorturile s-au desprins de bolțurile de întindere.

EF

Roleta nu glisează pe șine nici la comanda deschis nici la comanda închis.

Unul sau ambele resorturi nu sunt armate.
Resortul este decomprimat și se află la capătul șinei de ghidare.

Cu ajutorul unei șurubelnițe sau a unui imbus, se întinde resortul* până după bolțul de întindere. Se apasă bolțul de întindere înspre interior și se agață resorturile* de el.
Dacă este necesară demontarea șinelor de ghidare atunci la sfârșit, resorturile, trebuie activate

EF

Roleta exterioară nu se deschide complet sau scârtaie la deplasare.

Frecare ridicată

Trebuie făcute aplicări cu un lubrefiant (ex. WD 40) care să nu contină silicon sau substanțe corozive pe șinele de glisare..

La programarea mai multor rolete se setează greșit canalele de comandă.

Roleta exterioară se afla în procesul de setare

Roletele ce urmează să fie programate se debrânșează de la curent cca 5 sec. și se rebrânșează. Pentru setarea telecomenzii se procedează ca la punctul de mai sus.

* Piese din material plastic negre la arcurile ruloului

GR Διόρθωση σφαλμάτων

Βλάβη:	Αιτία:	Αντιμετώπιση:
Το ρολό / η μαρκίζα δεν κινείται	Το ρολό / η μαρκίζα δεν έχει ενεργοποιηθεί Το τηλεχειριστήριο δεν είναι προγραμματισμένο ή η μπαταρία του τηλεχειριστηρίου είναι άδεια	Ενεργοποιήστε το ρολό / τη μαρκίζα (σελίδα 46 - 47) Προγραμματίστε το τηλεχειριστήριο (σελίδα 13) Αλλάξτε την μπαταρία
Το εξωτερικό ρολό δεν ανιχνεύει, μετά τη σύνδεση του φως στην πρίζα του ρεύματος	Δεν έγινε σωστή εκμάθηση (ρύθμιση) του τηλεχειριστηρίου.	σελίδα 48 - 49. Τραβήξτε το φως από την πρίζα του ρεύματος και συνδέστε το ξανά μετά από 5 δευτερόλεπτα. Πατήστε το πλήκτρο εκμάθησης στο τηλεχειριστήριο μέσα σε 3 λεπτά τόσο, ώσπου να επιβεβαιώσει το εξωτερικό ρολό την εκμάθηση, ακούγεται με ένα σύντομο ανέβασμα και κατέβασμα της ποδιάς. Βλέπε στις οδηγίες χειρισμού του τηλεχειριστηρίου 1 κανάλι/5 κανάλια. σελίδα 46 - 47.
SF Το εξωτερικό ρολό / η εξωτερική μαρκίζα δεν ανιχνεύει ακόμα	Η μπαταρία δεν είναι εντελώς φορτισμένη.	Έλεγχος της στάθμης φόρτισης της μπαταρίας (σελίδα 24 - 25)
Η ποδιά του εξωτερικού ρολού εξέρχεται μόνο περίπου 30 cm έξω από το κιβώτιο του ρολού.	Το ελατήριο δεν ενεργοποιήθηκε ακόμα. Η ποδιά κοντράρει πάνω στους ασφαλισμένους στη ράγα οδήγησης ολισθητήρες*	Τραβήξτε την ποδιά έξω από το κιβώτιο του ρολού: Η ποδιά ή η ανάρτηση του ελατηρίου ασφαλίζει στον ολισθητήρα με τον αντίστοιχο χαρακτηριστικό ήχο*. Σπρώξτε λίγο την ποδιά μέσα στο κιβώτιο του ρολού: Ο ολισθητήρας* λύνεται με τον αντίστοιχο χαρακτηριστικό ήχο από τον πείρο ασφάλισης.
EF Το εξωτερικό ρολό δεν εξέρχεται καθόλου, κτυπά ή εξέρχεται απότομα έξω από το κιβώτιο του ρολού.	Ένα ή και τα δύο ελατήρια δεν είναι αναρτημένα. Το ελατήριο χαλάρωσε και βρίσκεται στο τέλος της ράγας οδήγησης.	Με τη βοήθεια ενός καταβιδιού ή ενός κλειδιού τύπου Άλλεν σηκώστε τον ολισθητήρα* και τραβήξτε τον μέχρι να περάσει πίσω από τον πείρο ασφάλισης. Πιέστε τον πείρο ασφάλισης και αναρτήστε εκεί τον ολισθητήρα*. Όταν είναι απαραίτητο αποσυναρμολογήστε τη ράγα οδήγησης. Στη συνέχεια πρέπει να ενεργοποιηθεί το ελατήριο.
EF Το εξωτερικό ρολό κινείται απότομα ή δεν κατεβαίνει εντελώς κάτω ή τριζει.	Αυξημένη τριβή	Ψεκάστε τις επιφάνειες κίνησης στα περιβλήματα και τα ελατήρια στα σημεία αλλαγής κατεύθυνσης στο τέλος των ραγών οδήγησης με σπρέι λαδιού χωρίς ρητίνες, οξέα και σλικόνη (π.χ. WD 40).
Κατά τον ξεχωριστό προγραμματισμό περισσότερων εξωτερικών ρολών, γίνεται εκμάθηση των λάθους ρολών.	Βρίσκονται περισσότερα εξωτερικά ρολά συγχρόνως σε ετοιμότητα εκμάθησης.	Αποσυνδέστε μόνο το προγραμματιζόμενο εξωτερικό ρολό περίπου για 5 δευτερόλεπτα από το ηλεκτρικό δίκτυο και συνδέστε το ξανά. Για την εκμάθηση του τηλεχειριστηρίου, ενεργήστε όπως στο προηγούμενο αναφερόμενο σημείο.

*Μαύρα πλαστικά μέρη στα ελατήρια ρολού



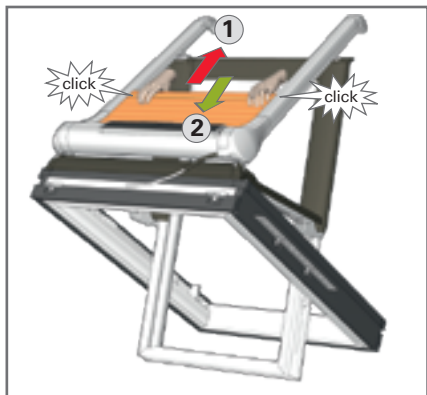

D Rollladen / Markise aktivieren

Den Rollladenpanzer/ Markisenbehang mit beiden Händen gleichmäßig aus dem Gehäuse herausziehen, bis er auf beiden Seiten mit einem „Klick“ in die Feder einrastet. Den Panzer/ Behang dann auf beiden Seiten zurückschieben, bis sich die Feder mit einem weiteren „Klick“ aus dem Arretierbolzen löst.

F Activer le volet roulant / la marquise

Sortir le tablier du volet roulant / la tenture de la marquise du boîtier régulièrement avec les deux mains jusqu'à ce qu'ils s'enclenchent dans les ressorts en émettant un « clic ». Repousser ensuite le tablier / la tenture des deux côtés jusqu'à ce que les ressorts se désolidarisent de la pièce d'arrêt en émettant un nouveau « clic ».

GB Activate roller shutter/blind

Pull the roller shutter/blind fabric out of the casing evenly with both hands until it engages in spring on both sides with a „click“. Then push back the shutter/fabric on both sides until the spring is released from the stop bolt with another „click“.

NL Rolluik / markies activeren

Het rolluikpantser/markiesdoek met beide handen gelijkmatig uit de cassette trekken tot het aan beide kanten in de veer vastklikt. Het pantser/doek vervolgens aan beide kanten terugschuiven tot de veer met nog een 'klik' loskomt uit de arrêteerpen.

E Activar la persiana arrollable / el toldo

Extraer el delantal de la persiana / la tela del toldo, tirando uniformemente con ambas manos, hasta que se encaje con un „clic“ en los resortes. A continuación empujar hacia atrás el delantal / tela por ambos lados hasta que el resorte se suelte del perno de retención con otro „clic“.

P Activar persiana/toldo

Agarre na blindagem da persiana/no painel do toldo com as duas mãos e puxe-a(o) para fora, os dois lados ao mesmo tempo, até se prender na

mola, com um clique. Em seguida, empurre a blindagem/o painel para cima, de ambos os lados, até a mola se soltar do perno de retenção, com um segundo clique.

PL Wyciągnięcie rolety / markizy

Wyciągnąć oburącz panczerz rolety / materiał markizy równomiernie z kasety, do momentu aż zatrzaśnie się on po obu stronach z wyrażnym kliknięciem na sprężynie. Następnie wsunąć z powrotem panczerz rolety / materiał markizy po obu stronach, do momentu aż sprężyna uwolni się z bolca aretującego z odgosem kliknięcia.

RUS Ввод в действие рольставней / маркизета

Обеими руками равномерно выньте шторку рольставней / маркизета из корпуса так, чтобы она с обеих сторон зафиксировалась в пружине со щелчком. Затем подайте назад шторку с обеих сторон так, чтобы пружина отсоединилась от фиксатора также со щелчком.

EST Ruloo / markiisi aktiveerimine

Tõmmake rulookardinat / markiisikardinat mõlema käega ühtlaselt korpusest välja, kuni see mõlemal küljel „klõpsatusega“ vedrusse fikseerub. Nüüd lükake kardinat mõlemal küljel tagasi, kuni vedru vabaneb edasise „klõpsatusega“ fiksaatorpoldi küljest.

LV Rullo žalūzijas / markīzes aktivizēšana

Rullo žalūzijas slēgi / markīzes audeklu ar abām rokām vienmērīgi izvelciet no korpusa, līdz tas ar klikšķi abās pusēs nofiksējas atspērē. Tad slēgi / audeklu abās pusēs atbīdīdīet atpakaļ, līdz atspere ar klikšķi atkal atbrīvojas no fiksācijas tapas.

LT Roletą / markizę aktyvuoti

Vienu metu roletę šarvą / markizų tipo užuolaidas ištraukti iš korpuso abiem rankom, kol jie abiejose pusėse spyruoklėje užsikisuos pasigirdus „spragtelėjimui“. Tada šarvus / užuolaidą traukti į abi puses, kol spyruoklė pasigirdus kitam „spragtelėjimui“ atsilaivins iš fiksatoriaus.

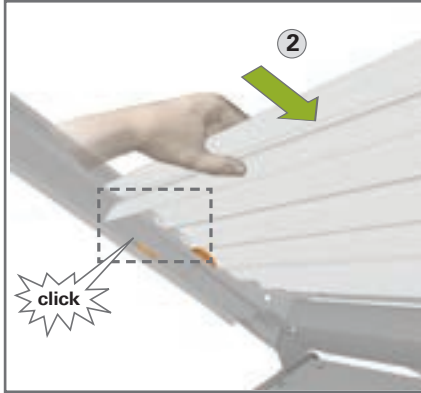

CZ

Zaktivování rolety / markýzy

Vytáhněte pancíř rolety / návěs markýzy oběma rukama rovnoměrně ze schránky, až s hlasitým cvaknutím zaskočí do pružiny. Pancíř / návěs potom na obou stranách posuňte zpět, až se pružina s dalším cvaknutím uvolní z aretačního čepu.

SK

Aktivácia žalúzií / markýzy

Oboma rukami rovnomerne vytiahnite pancier žalúzií alebo textíliu markýzy z krytu, až kým kliknutím nezapadne do pružiny na oboch stranách. Pancier alebo záves potom zasuňte po oboch stranách späť, až kým sa pružina ďalším kliknutím nevysunie z aretačného čapu.

H

A redőnyt / napellenző aktiválása

A redőnyt / napellenzőt két kézzel egyenletesen kihúzzuk a házból, amíg egy „kattanással” mind a két oldalon be nem ugrik a rugóba. Ekkor mindkét oldalon visszatoljuk a redőnyt / napellenzőt, amíg a rugó újabb „kattanással” ki nem oldódik a csapszegből.

SLO

Aktiviranje rolete / žaluzije

Oklop rolete / obešalo žaluzije z obema rokama enakomerno izvleči iz ohišja, dokler s slišnim „klikom” ne zaskoči v vzmeti. Oklop/ obešalo potem na obeh straneh potisniti nazaj, dokler se z dodatnim slišnim „klikom” vzmet ne sprostí iz zaskočnega čepa.

I

Attivazione delle tapparelle / marquise

Estrarre la corazza della tapparella / marquise con ambedue le mani uniformemente dall'alloggiamento, finché scatta in posizione con un sensibile „clic” nella molla 2) in ambedue i lati. Spingere indietro la corazza della tapparella / tendaggio in ambedue i lati, finché la molla si disinnesta con un'ulteriore sensibile „clic” dal perno di bloccaggio.

HR

Aktiviranje rolete / tende

Oklop rolete / tkaninu tende s obje ruke povucite ravnomjerno iz kućišta na van dok se ne uglati na obje strane u oprugu tako da se čuje „klik”. Oklop / tkaninu onda gurnite natrag na obje strane dok se opruga opusti iz klina za učvršćenje tako da se čuje još jedan „klik”.

BIH

RO

Activarea ruloului / marchizei

Trageți afară din carcasă armătura ruloului/ draperia marchizei cu ambele mâini, uniform, până când se fixează în ambele părți cu un „clic” în arcuți. Armătura/ draperia se poate împinge pe ambele părți înapoi, până când arcurile se desfac cu un nou „clic” din bolțul de blocare.

GR

Ενεργοποίηση ρολού / μαρκίζας

Τραβήξτε την ποδιά του ρολού/ της μαρκίζας με τα δύο χέρια ομοιόμορφα έξω από το κέλυφος, ώσπου να ασφαλίσει και στις δύο πλευρές με ένα „κλικ” στο ελατήριο. Μετά στρώξτε πίσω την ποδιά και στις δύο πλευρές, ώσπου να ελευθερωθεί το ελατήριο με ένα ακόμα „κλικ” από τον πείρο ασφάλισης.

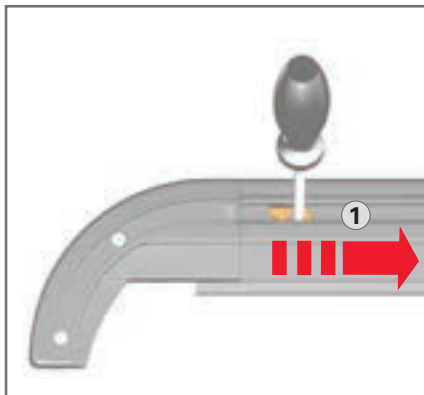
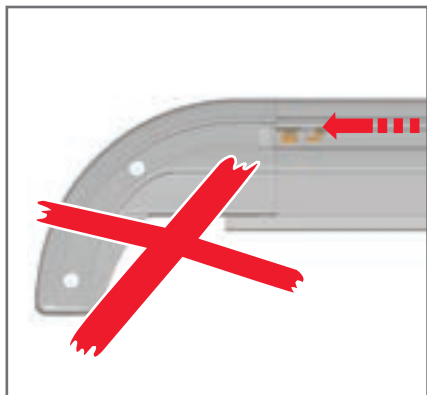

D Federn spannen
Das Gleitstück mit Hilfe eines Schraubendrehers aufnehmen und bis hinter Arretierbolzen schieben. Dann Arretierbolzen drücken und Gleitstück einhängen.

F Tension des ressorts
Saisir la pièce coulissante avec un tournevis et la pousser jusqu'à l'arrière de la pièce d'arrêt. Enfoncer alors la pièce d'arrêt et suspendre la pièce coulissante.

GB Tension springs
Pick up slider using a screwdriver and slide up behind stop bolt. Then press stop bolt and hook in slider.

NL Veren spannen
Het glijstuk met behulp van een schroevendraaier opnemen en tot achter de arrêteerpen schuiven. Vervolgens de arrêteerpen indrukken en het glijstuk inhaken.

E Tensar los resortes
Tomar la pieza deslizante con la ayuda de un destornillador y empujarla hasta detrás del perno de retención. A continuación, presionar el perno de retención y enganchar la pieza deslizante.

P Tensionar as molas
Puxe a corredeira com ajuda de uma chave de fendas e empurre o perno de retenção até ao fundo. Depois, prima o perno de retenção e enganche a corredeira.

PL Napinanie sprężyn
Chwycić element ślizgowy za pomocą wkrętaka i przesuwać go za bolec aretujący. Potem nacisnąć bolec aretujący i zaczepić element ślizgowy.

RUS Натяжение пружин
Подцепите ползун отверткой и отодвиньте назад до фиксатора. Затем нажмите на фиксатор и зацепите за него ползун.

UA

EST Vedrude pingutamine
Haarake kruvikeerajaga liigedetaili kinni ja lükake fiksaatorpoldi taha. Siis suruge fiksaatorpolti ja kinnitage liigedetail.

LV Atsperu spriegošana
Satveriet slidošo detaļu ar skrūvgrieža palīdzību un aizbidiet aiz fiksācijas tapas. Tad nospiediet fiksācijas tapu un iekabiniet slidošo detaļu.

LT Spyruokles įtempiti
Atsuktuvu paimti slankiklį ir stumti už fiksaatoriaus. Tada fiksaatorių spausti ir užkabinti slankiklį.

CZ Napínání pružin
Kluzný element pomocí šroubováku odejměte a posuňte až za aretační čep. Pak stiskněte aretační čep a zavěste na něj kluzný element.

SK Napnutie pružin
Pomocou skrutkovača uchopíte klznú časť a potiahnite ju až za aretačný čep. Aretačný čep zatlačte a zaveste naň klznú časť.

H Rugók megfeszítése
A csúszóelemet csavarhúzó segítségével felemeljük, és a rögzítő csapszeg mögé toljuk. Ezután lenyomjuk a csapszeget, és beakasztjuk a csúszóelemet.

SLO Napenjanje vzmeti
Drsnik s pomočjo izvijača potisniti preko zaskočnega čepa. Potem zaskočni čep pritisniti in pritrđiti drsnik.

I Tensionamento delle molle
Supportare l'elemento scorrevole con l'ausilio di un cacciavite e spingerlo fino alla parte dietro il perno di bloccaggio. Premere successivamente il perno di bloccaggio e fissare l'elemento scorrevole.

HR Napinjanje opruga
Prihvatite klizač pomoću izvijača i gurnite do iza klina za učvršćenje. Pritisnite klin za učvršćenje i zakvačite klizač.

BIH

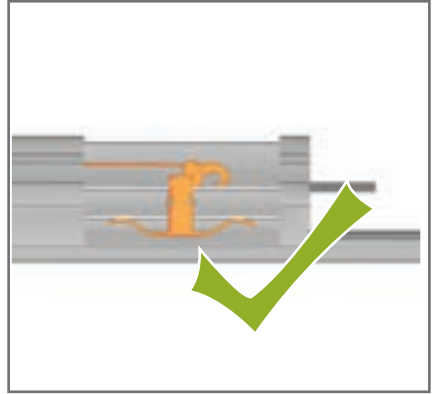
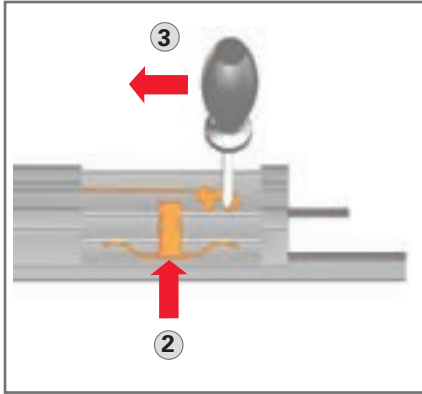

(RO)

Tensionarea arcurilor

Scoateți piesa de glisare cu ajutorul unei șurubelnițe și împingeți până după bolțul de blocare. Apoi apăsați bolțul de blocare și agățați piesa de glisare.

(GR)

Τέντωμα του ελατηρίου

Σηκώστε τον ολισθητήρα με τη βοήθεια ενός κατασβιδιού και στρώξτε τον μέχρι πίσω από τον πείρο ασφάλισης. Μετά πιέστε τον πείρο ασφάλισης και αναρτήστε τον ολισθητήρα.



0° C

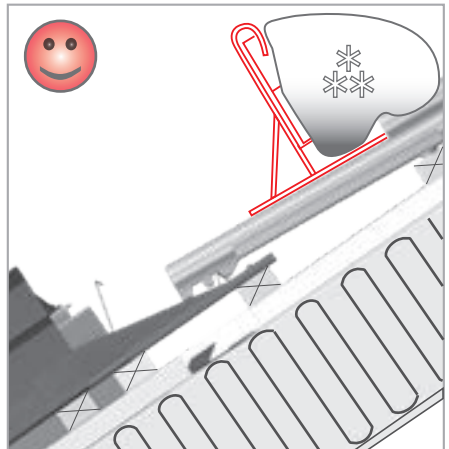
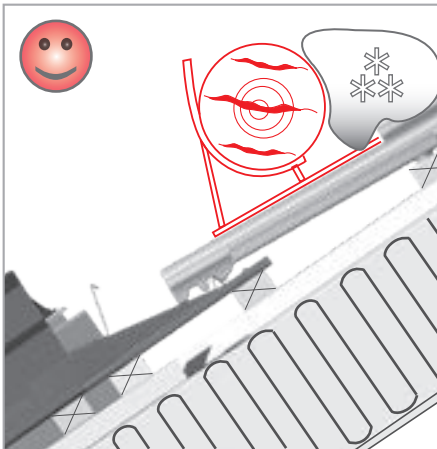
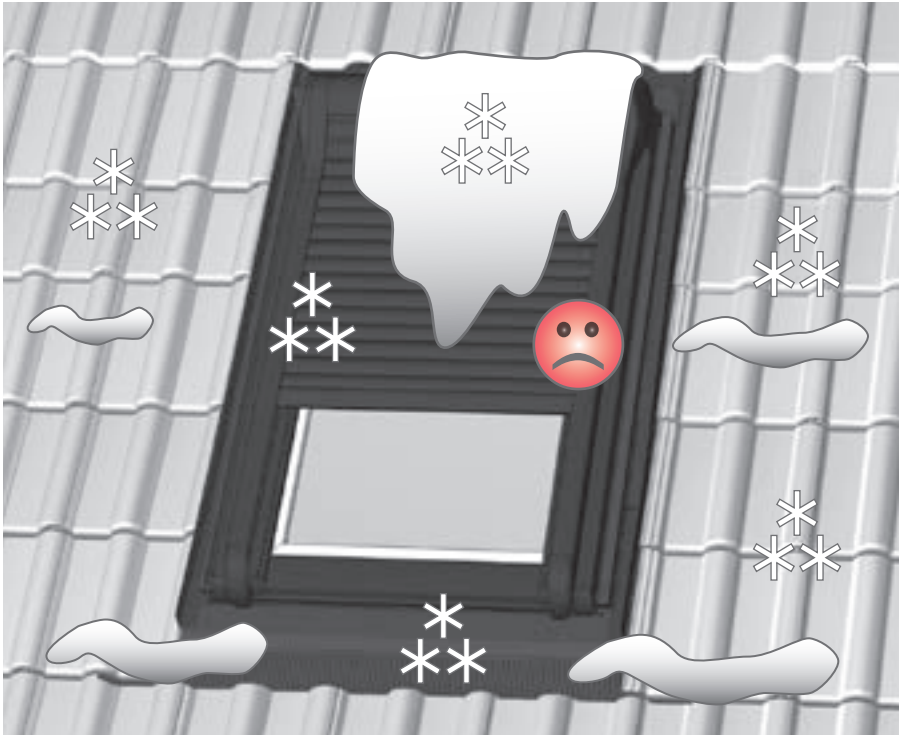

- (D) In Gebieten mit Schneefall wird empfohlen, oberhalb des Fensters eine Schneefangeinrichtung zu montieren.
- (F) Dans les régions avec chutes de neige, un pare-neige doit être monté au-dessus de la fenêtre.
- (GB) In areas with snowfall, protection or a deflector should be provided above the window.
- (NL) In gebieden met sneeuwval moet boven het raam een sneeuwvanginrichting worden gemonteerd.
- (E) En las zonas donde se presentan nevadas debe montarse un dispositivo paranieves por encima de la ventana.
- (P) Em zonas com neve, é necessário montar um dispositivo coletor de neve por cima da janela.
- (PL) W rejonach z opadami śniegu należy powyżej okna zamontować dachową barierę przeciwśniegową.
- (RUS) В районах, где выпадает снег,
(UA) установить поверх окна приспособление для удержания снега.
- (EST) Lumesajuga piirkondades tuleb monteerida akna kohale lumepüür.
- (LV) Reģionos, kur snieg sniegs, virs loga ir jāzmontē sniega savācējs.
- (LT) Vietovėse, kur sninga, virš lango pritvirtinti sniego sulaikymo įtaisą.
- (CZ) Ve sněhových oblastech je třeba nad oknem namontovat zařízení k zachycení sněhu.
- (SK) V oblastiach so snežením sa musí nad okno namontovať prípravok na zachytávanie snehu.
- (H) Ahol gyakran havazik, az ablak felett hófogót kell felszerelni.
- (SLO) Na območjih s snežnimi padavinami je potrebno nad okno montirati snegolov.
- (I) In zone nevose si raccomanda di montare un sistema paraneve sopra alla finestra.
- (HR) U krajevima gdje pada snijeg treba iznad prozora montirati uređaj za zaštitu od snijega.
- (BIH) U krajevima gdje pada snijeg treba iznad prozora montirati uređaj za zaštitu od snijega.
- (RO) În țările cu zăpadă, deasupra ferestrei se va monta un dispozitiv de captare a zăpezii.
- (GR) Στις περιοχές με χιονοπτώσεις πρέπει να τοποθετηθεί πάνω από το παράθυρο μια διάταξη συγκράτησης του χιονιού.

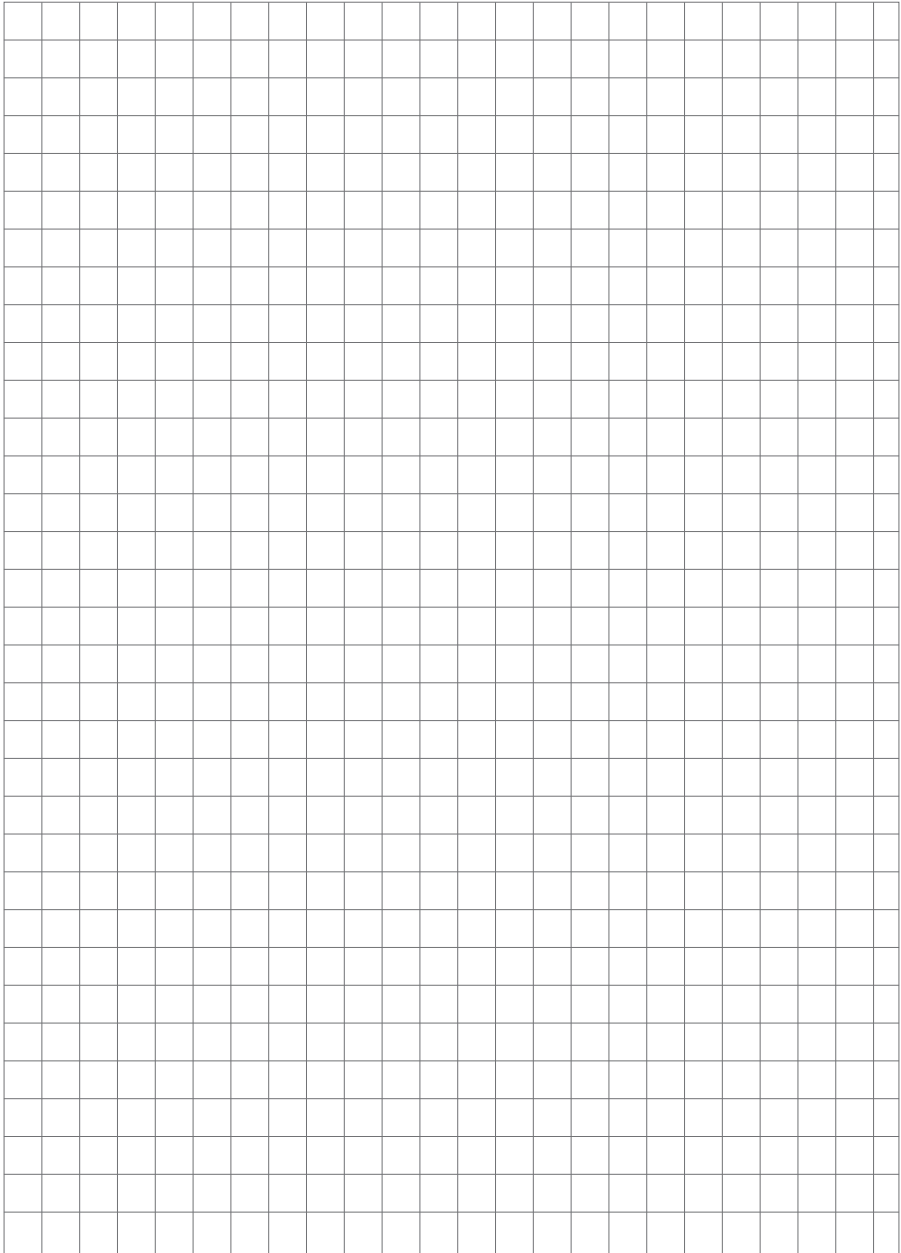

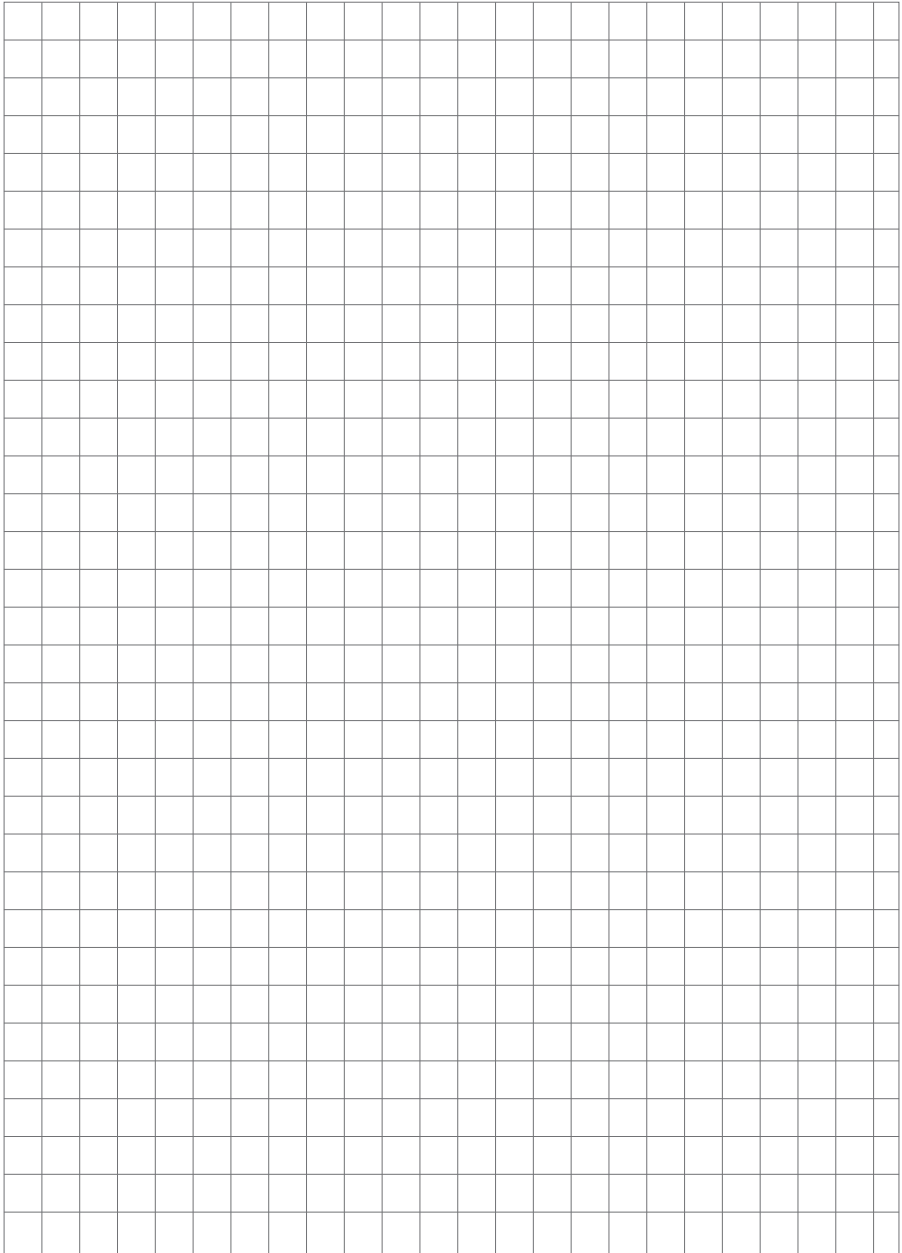

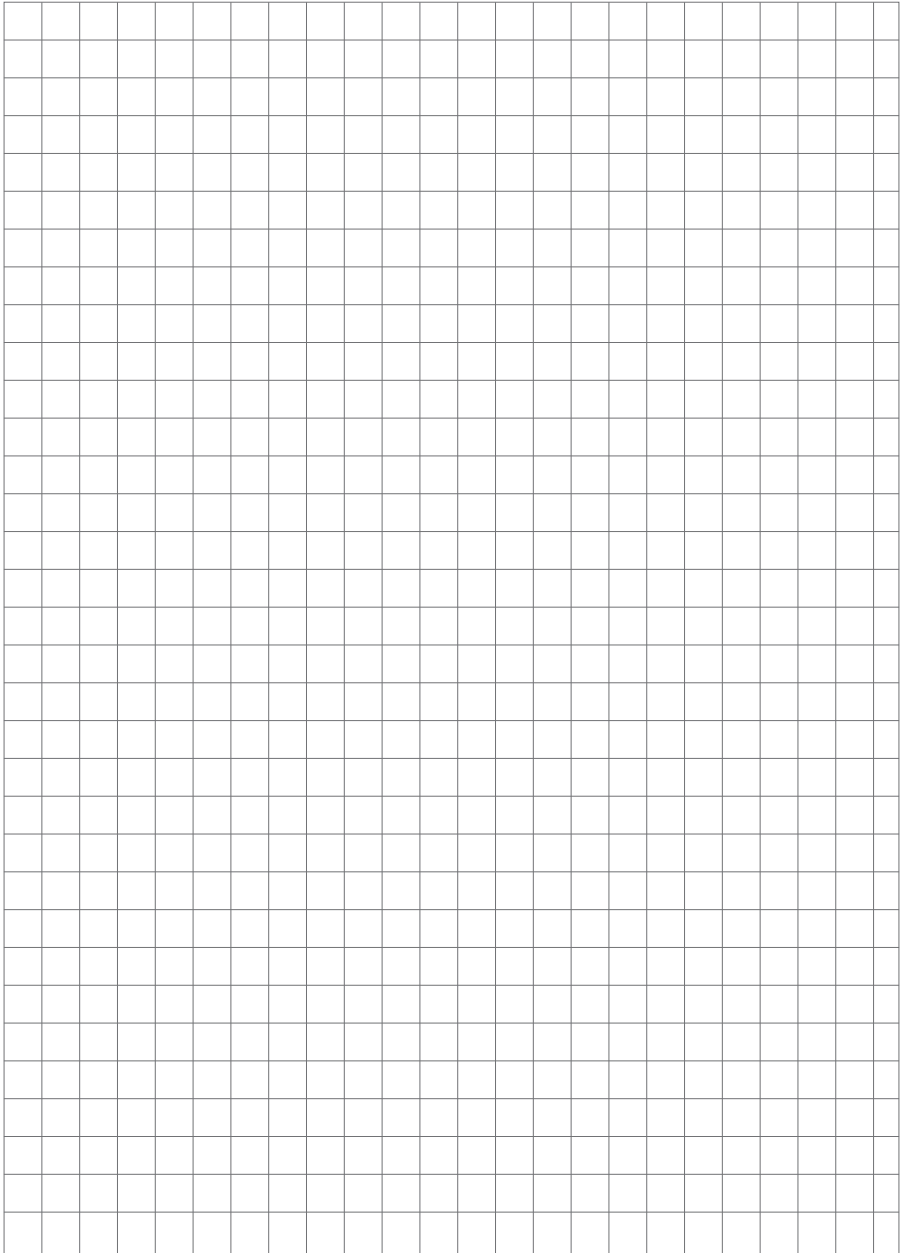



D Änderungen vorbehalten

F Sous réserve de modifications

GB Subject to change

NL Wijzigingen voorbehouden

E Salvo modificaciones

P Guardar as modificações

PL Zmiany zastrzeżone

RUS Производитель оставляет за собой право на внесение в конструкцию изменений

UA

EST Õigus muudatusteks registreeritud

LV Paturam tiesības veikt izmaiņas

LT Galimi pakeitimai

CZ Změny vyhrazeny

SK Zmeny vyhradené

H A változtatások jogát fenntartjuk

SLO Spremembe so pridržane

I Modifiche riservate

HR Zadržavamo pravo na izmjene

BIH

RO Sub rezerva modificărilor.

GR Με την επιφύλαξη αλλαγών



The roof window.



www.roto-contacts.com



www.roto-extra.com

Roto Frank DST Vertriebs-GmbH
Wilhelm-Frank-Straße 38-40
97980 Bad Mergentheim
Deutschland

